



100% Solid Wood
16" DELUXE CLOSET ORGANIZER
Organizer Assembly Instructions

SISTEMA DE ARMARIO DE
MADERA SÓLIDA

Instrucciones de ensamblaje

SYSTEME DE PLACARD
EN BOIS SOLIDE

Directives d'assemblage

JOHN LOUIS HOME DELUXE CLOSET SYSTEM

Parts List / Lista De Piezas / Liste Des Pièces

IMPORTANT: DO NOT RETURN TO STORE!

For missing parts, damaged parts, technical and assembly questions please call John Louis Home Customer Service at **1-800-480-6985**



IMPORTANTE: ¡NO LO DEVUELVA A LA TIENDA!

Llame al Servicio al cliente local de John Louis al **1-800-480-6985** para aclarar sus dudas sobre pérdidas, daños, asuntos técnicos y ensamblaje.

IMPORTANT : NE PAS RENVOYER OU RAPPORTER AU MAGASIN !

Si vous avez une question concernant l'assemblage, des pièces manquantes ou endommagées ou un problème technique, appelez le Service à la clientèle de John Louis Home au **1-800-480-6985**.

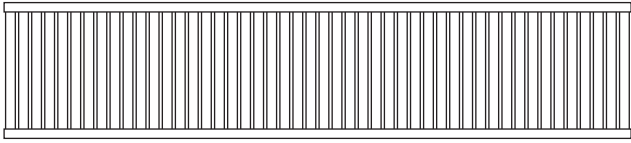
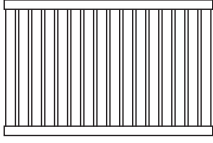
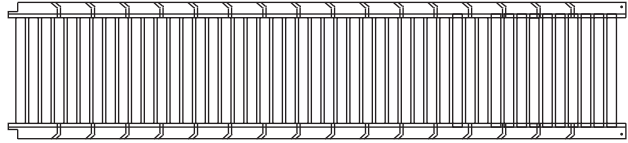
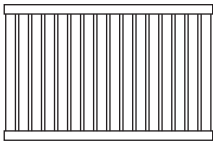
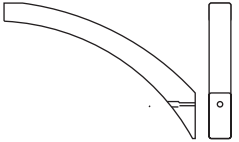
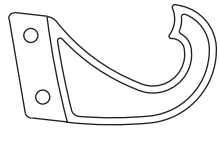
John Louis Inc. 4301 Rider Trail North Suite 150 Earth City, Missouri 63045 800-480-6985 www.johnlouis.com

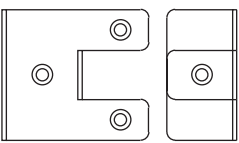
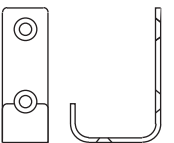
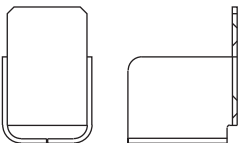
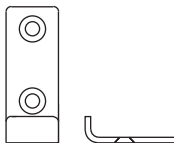
| | | | | | |
|---|-------------------|--|---|-----------------|---|
|  | A D Qty: 2 | 72" Shelf; Estante de 1,8 m; Tablette de 183 cm |  | C Qty: 1 | 24" Cam Shelf; Cam Estante de 61 cm; Cam Tablette de 61 cm |
|  | B Qty: 2 | Vertical Tower Side |  | G Qty: 2 | 24" Shelf; Estante de 61 cm; Tablette de 61 cm |
|  | Qty: 6 | Angle Bracket; Ménsula en escuadra; Équerre de support |  | Qty: 6 | J-Hook; Gancho En J; Crochet En J |
|  | F Qty: 1 | 48" Garment Bar; Barra Para Ropa De 122 cm; Barre De Vetemebts De 162 cm |  | F Qty: 2 | 72" Garment Bar; Barra Para Ropa De 1.8 m; Barre De Vetemebts De 183 cm |
|  | Qty: 6 | Tower Bracket; Ménsula torre; Équerre de Tour |  | Qty: 14 | L-Hook; Gancho en L; Crochet en L |
|  | Qty: 6 | Shelf End; Tope del estante; Extrémité de tablette |  | Qty: 4 | Vertical Clip; Grapa vertical; Attache verticale |
| | Qty: 1 | Touch Up Paint; Pintura de retoque; Peinture de retouche | | | |

Note: configurations can be reversed for Right hand or left hand double hang

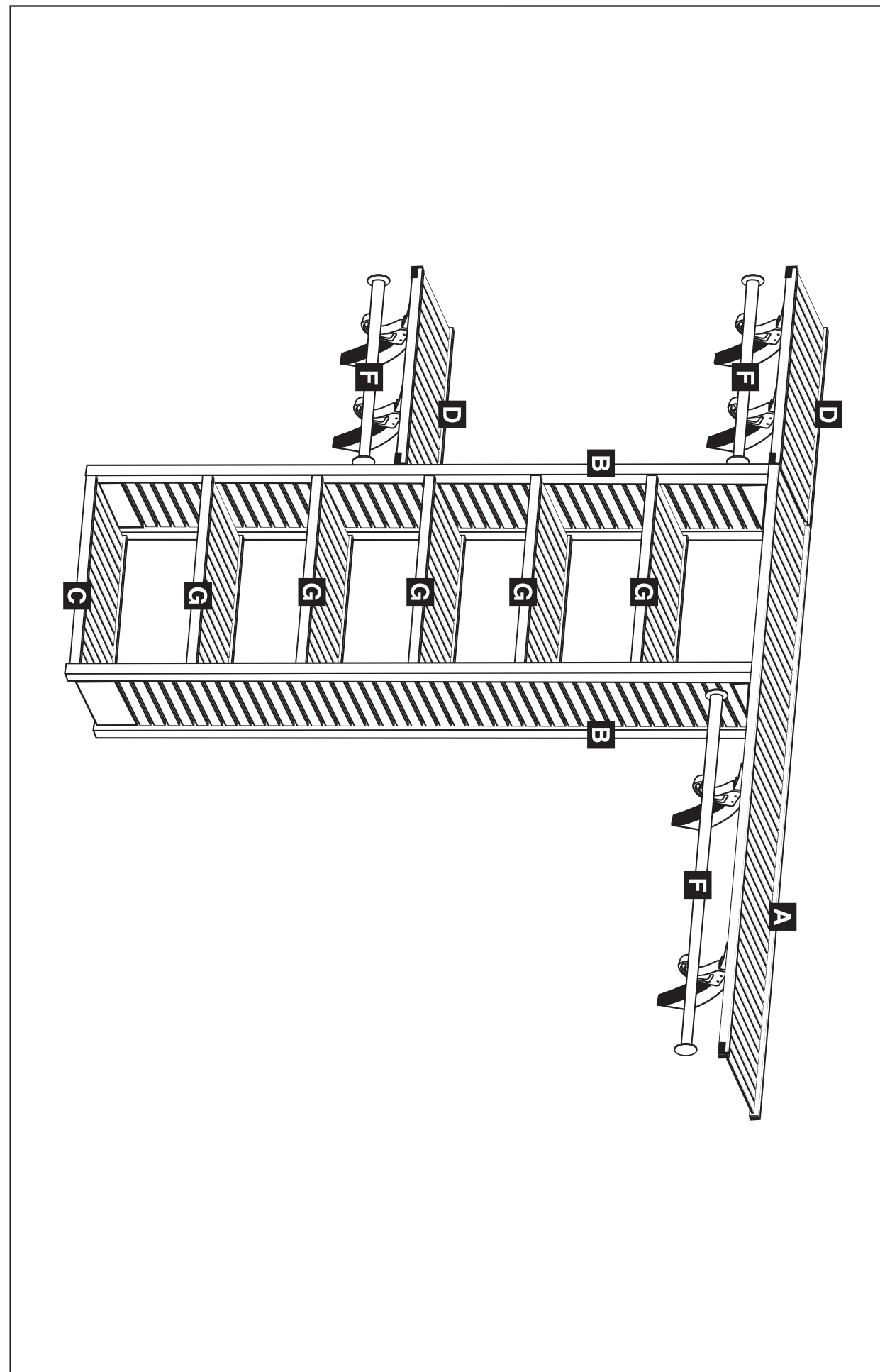

8' CONFIGURATION D

D CONFIGURACIÓN DE 2.5 M

D CONFIGURATION DE 2.44 M

DELUXE CLOSET SYSTEM ASSEMBLY INSTRUCTIONS

Required Tools for Installation

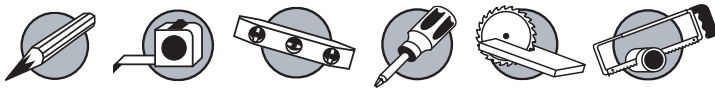

PENCIL TAPE MEASURE LEVEL SCREWDRIVER SAW SAW

IMPORTANT Read Before Assembly

Shelf lengths and Wardrobe Bars may need to be cut depending upon configuration desired. Please refer to Fig. 1.2 for recommended cut location.

All cut shelf lengths are used in closet configurations supplied

Depending upon your closet dimensions, some cut lengths may not be usable.

(Example: If you choose an 8ft. closet configuration and the width of your closet is 8ft. 4in., the cut shelf length will be short 4in. It is recommended that if your closet is over 8ft. (96") to choose a 10ft. configuration).

(Example: If you choose an 8ft. closet configuration and the width of your closet is 7ft. 6in., some shelf lengths may need to be cut 6in. shorter in length to fit closet dimensions).

24" Cut Shelf lengths used in Adjustable Shelf Tower require holes drilled for pin insertion. Use supplied template for hole size and location.

VERIFY SHELF MEASUREMENTS MEASURE - MARK - MEASURE AGAIN.

Chosen configuration may not require use of all hardware or components supplied.

It is recommended to secure hardware into wall studs for overall strength and stability of closet system.

If choosing a custom designed configuration, it is recommended to draw design first on transparent grid supplied.

If choosing a custom designed configuration, modifications to the instructions provided will be necessary.

Step 1- Pre-Assembly



1. Choose your desired closet configuration from the options provided.
2. Draw your closet interior dimensions on the transparent grid overlay enclosed.
3. Place transparent grid over your desired configuration.

READ IMPORTANT NOTES

Step 2 - Top Shelf Location & Assembly



1. Using the height location measurements for the TOP (A) shelf, measure from the floor up and mark the top shelf location on the back closet wall. (Fig. 1.0)
2. Draw level line equal to shelf length for top shelf onto back closet wall (Fig. 1.1) (Shelving will cover lines drawn onto wall).

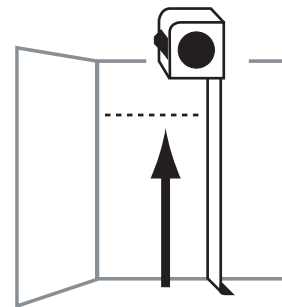

FIG. 1.0

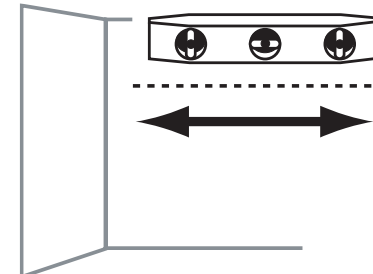

FIG. 1.1

3. Locate wall studs and mark location on lines.
4. Using the length measurements for the TOP (A) shelf obtained from your selected configuration (refer to selected configuration layout), measure and cut to length if required. (See Fig. 1.2 for recommended cut location). (Note: Cut at center of line during shelf cut. If cut location lands on a shelf slat, cut at the closest slat opening near line).

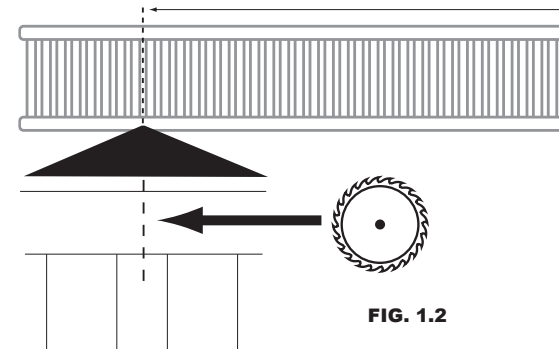

FIG. 1.2

NOTE: For shelving strength and stability it is recommended to install hooks into wall studs (Typically 16 inches on center).

5. L-Hooks are placed 3" from each shelf end location and every wall stud in between (Typically 16 inches on center). Use supplied plastic wall anchors if no stud is present. (NOTE: Do not place L-Hook at location 25 1/4" from shelf end not attached to wall. Tower vertical will be placed at that location during step 3.)
6. Center the top screw hole on L-Hook with level line on wall and attach

Note: Configurations can be reversed for right hand or left hand double hang.

8' CONFIGURATION C

C CONFIGURACIÓN DE 2.5 M

C CONFIGURATION DE 2.44 M

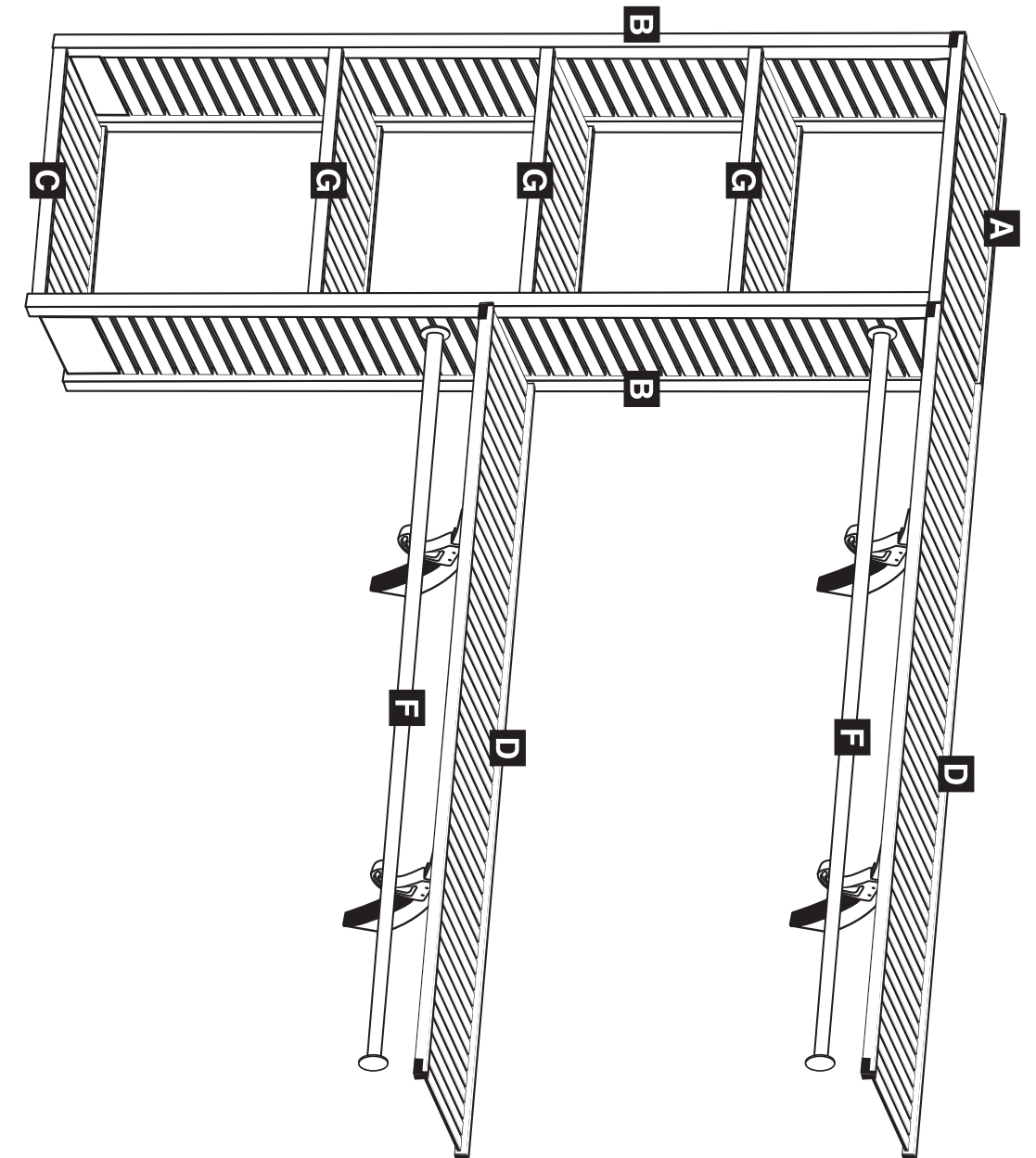

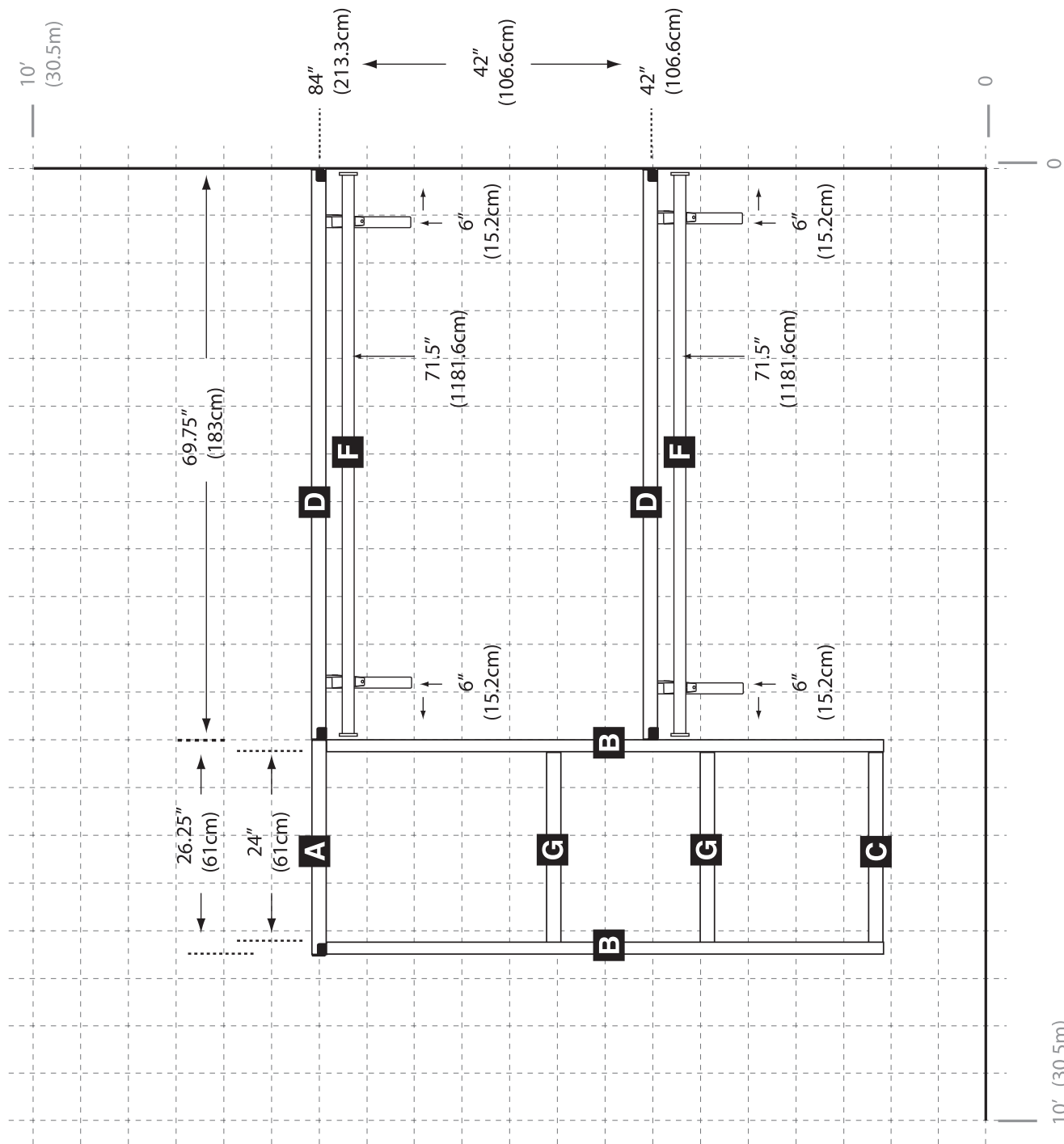

8' CONFIGURATION C C CONFIGURACIÓN DE 2.5 M C CONFIGURATION DE 2.44 M 6" = (15.2cm)

L-Hooks to wall using #8 1-1/2" screws (Fig. 1.3).

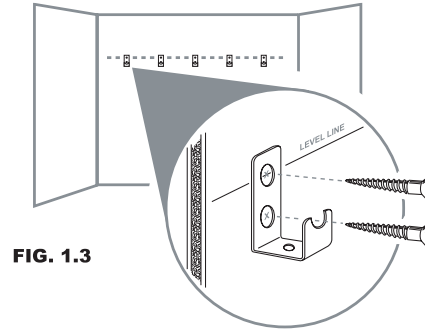

FIG. 1.3

- Place **TOP (A)** shelf onto L-Hooks and position Shelf End Bracket onto front shelf end at closet side wall location (Fig. 1.4)
- Level shelf (front to back - Fig. 1.5)

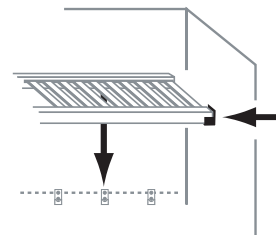

FIG. 1.4

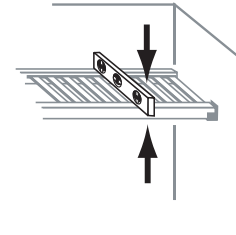

FIG. 1.5

- Mark a level line on the wall at the bottom and side of End Bracket (Fig. 1.6).
- Remove shelf and place bracket on lines drawn to mark screw hole location. Attach bracket using #8 1-1/2" screws (Fig. 1.7). Use supplied plastic wall anchors if no stud is present.

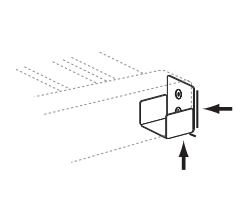

FIG. 1.6

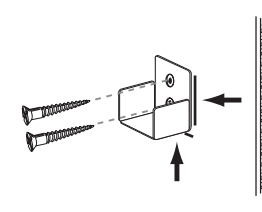

FIG. 1.7

- Place shelf onto L-Hooks and Shelf End Bracket.
- Secure shelf to all L-Hooks using #4 3/4" screws (Fig. 1.8)

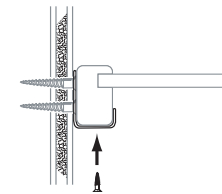

FIG. 1.8

Step 3 - Adjustable Shelf Tower Location & Bracket Assembly



NOTE: Correct Tower Bracket installation is critical to function of adjustable shelves and secure shelf placement

- Using the top shelf end opposite wall side, locate the last shelf slat.
- Mark a line on the wall at the center of the last slat location. (Fig. 2.0)
- Measure down 72" and mark location on the wall. (Fig. 2.1)

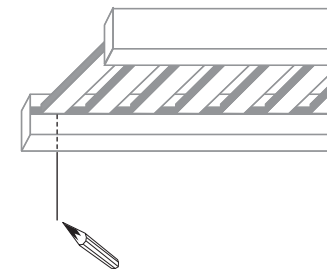

FIG. 2.0

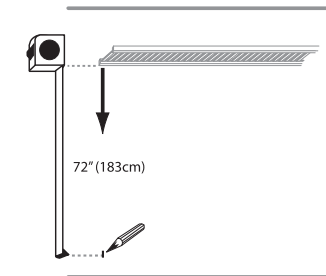

FIG. 2.1

- Mark a plum (vertical Level) line on the wall. (Fig. 2.2)
- Mark the line at 3", 35" and 67.5" down from the bottom of the top shelf. (Fig. 2.3)

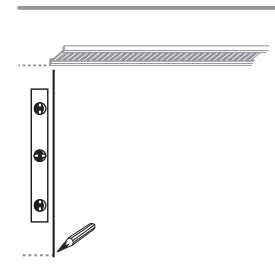

FIG. 2.2

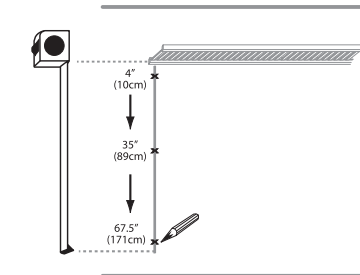

FIG. 2.3

- Measure towards fixed wall end of shelf 25 1/4". Then in a level plane mark the 3 locations. (Fig. 2.4)

CRITICAL DIMENSION - 25 1/4"

- Mark a second line on the wall parallel to the first line. (Fig. 2.5)

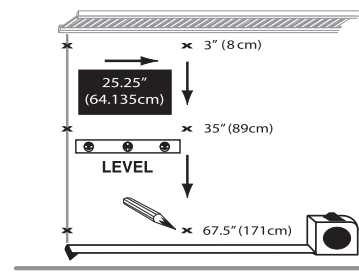

FIG. 2.4

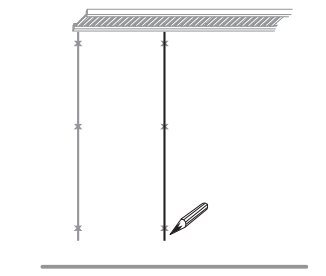

FIG. 2.5

- Using the marked locations on vertical lines, select Tower Bracket and center the middle hole at location, level bracket and mark hole positions. (Fig. 2.6)
- Install Tower bracket using #8 1-1/2" screw. Use supplied plastic wall anchors if no stud is available (Fig. 2.6)
- Repeat for each location.

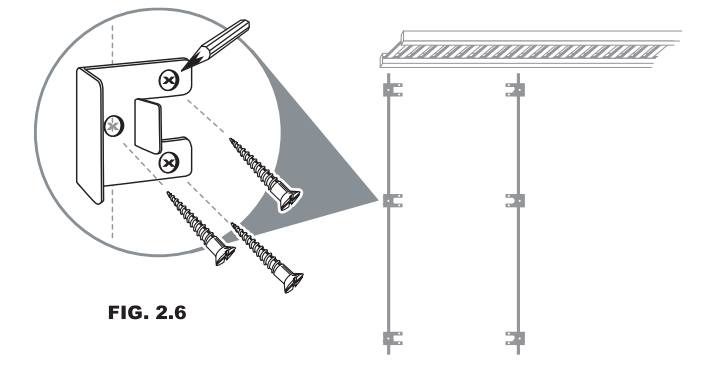

FIG. 2.6

Step 4 - Adjustable Shelf Tower Assembly



1. Select (B) Tower sides and position across from one another with grooves facing inward (**Notched end is top of Tower side**) (Fig. 3.0)
2. Install cam bolt into locations at bottom of Tower sides until snug. (Fig 3.1)

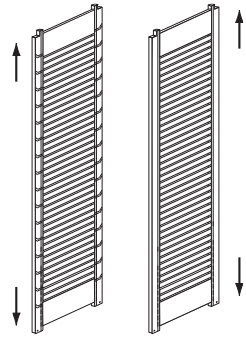

FIG. 3.0

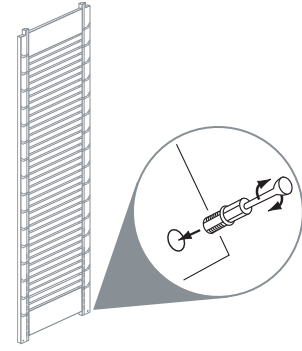

FIG. 3.1

3. Select (C) shelf and insert cam nuts at location (Fig. 3.2)
4. Secure (C) shelf to tower sides with cam nuts facing the floor. (Fig. 3.3)

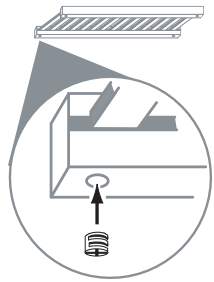

FIG. 3.2

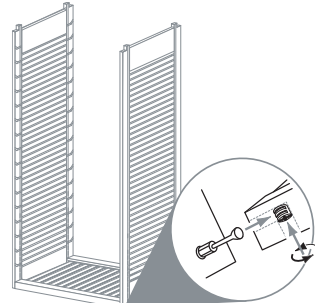

FIG. 3.3

5. Position Tower into Tower Bracket locations on wall. (Fig. 3.4)
6. Fit upper Tower notches snug and level between bottom side of top shelf (Fig.3.5)

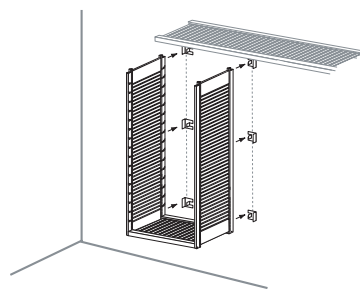

FIG. 3.4

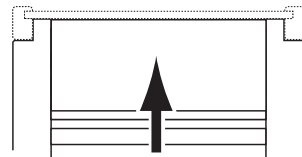

FIG. 3.5

7. Secure Tower onto Tower Brackets using #6 3/4" screws (Fig. 3.6)
8. Place Vertical Clips onto Top Shelf slats at Tower location (Fig. 3.7)

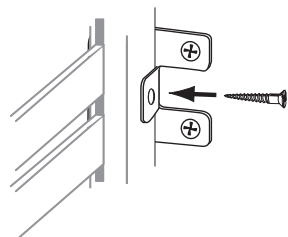

FIG. 3.6

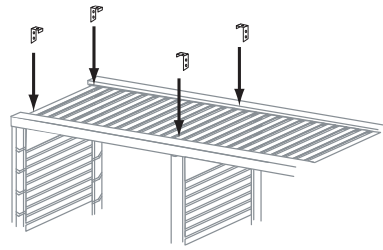

FIG. 3.7

9. Secure Vertical Clips to Tower using #6 3/4" screws into the side and #4 3/4" screw into the top (Fig. 3.8)

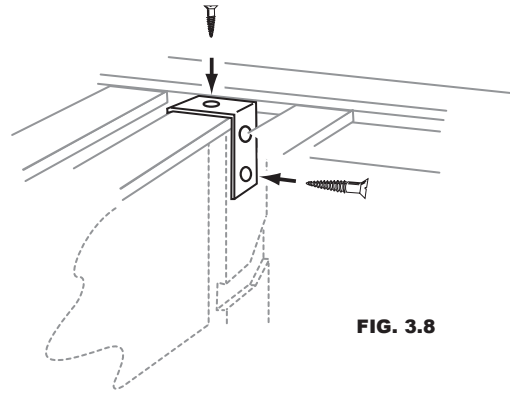

FIG. 3.8

Step 5 - Secondary Shelf Position & Assembly



1. Using the height location measurements for the **LOWER (D)** shelves on grid, measure from the top shelf down and mark all lower shelf locations on the back closet wall (Fig. 4.0).
2. Draw level line equal to shelf length for all **LOWER (D)** shelves onto back closet wall (Fig. 4.1).

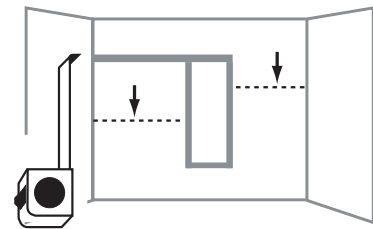

FIG. 4.0

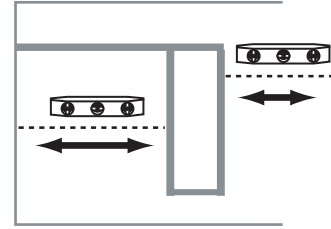

FIG. 4.1

3. Locate wall studs and mark location on lines.
4. Using the length measurements for the **LOWER (D)** shelves obtained from your selected configuration (**refer to selected configuration layout**), measure and cut to length if required. (See Fig. 1.2 for recommended cut location).

NOTE: For shelving strength and stability it is recommended to install hooks into wall studs (Typically 16 inches on center).

5. L-Hooks are placed at each shelf end location and every wall stud in between (Typically 16 inches on center). Use supplied plastic wall anchors if no stud is present.
6. Center the top screw hole on L-Hook with level line on wall and attach L-Hooks to wall using #8 1-1/2" screws (Fig. 4.2).
7. Place **LOWER (D)** shelf onto L-Hooks and position Shelf End Bracket onto front shelf ends (Fig. 4.3)

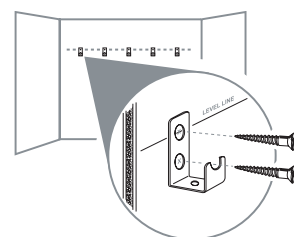

FIG. 4.2

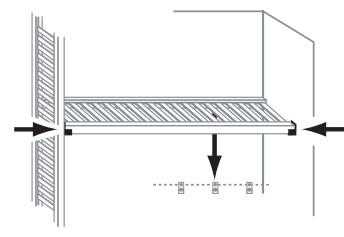

FIG. 4.3

Note: configurations can be reversed for Right hand or left hand double hang

8' CONFIGURATION B

B CONFIGURACIÓN DE 2.5 M

B CONFIGURATION DE 2.44 M

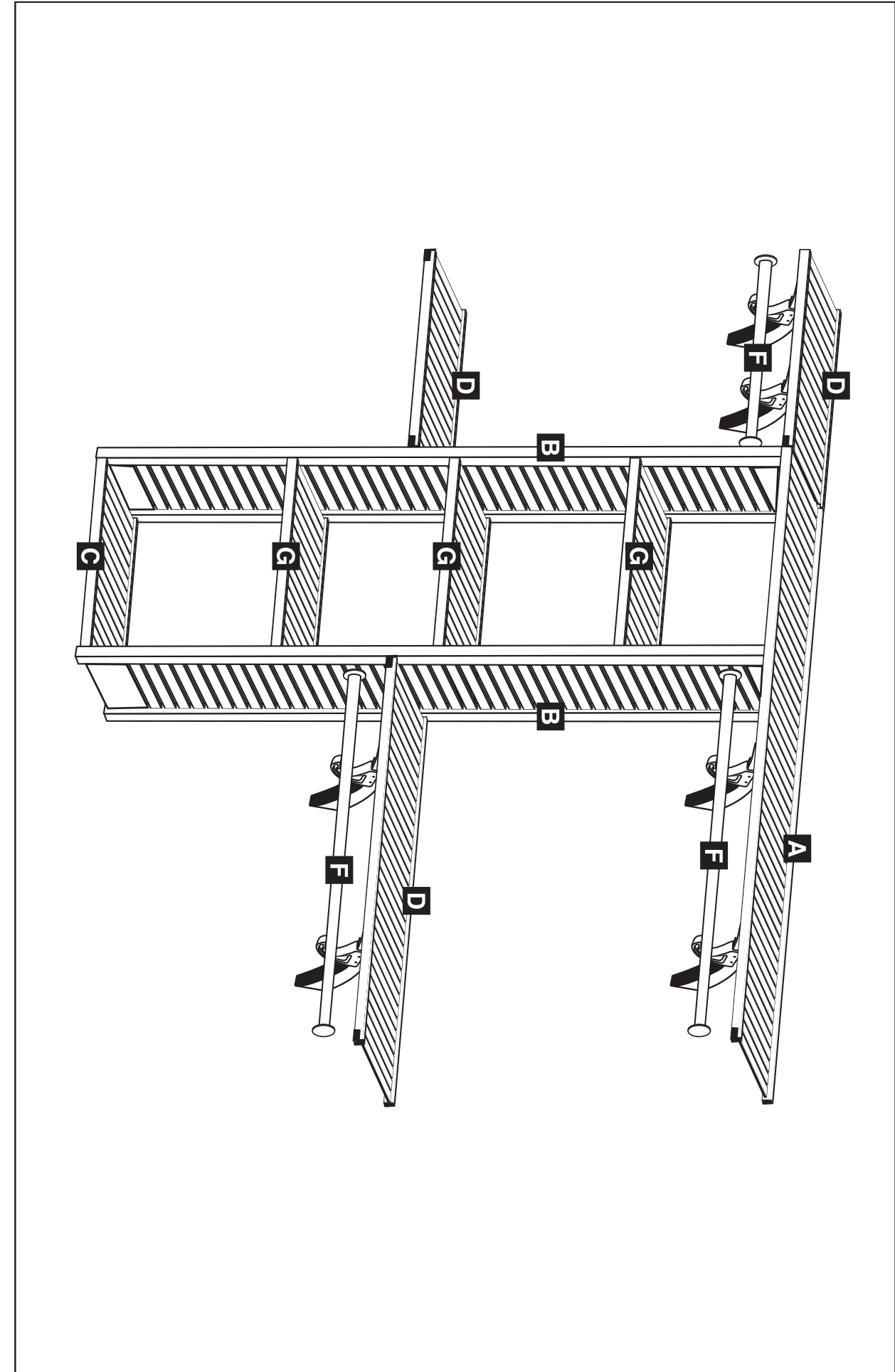

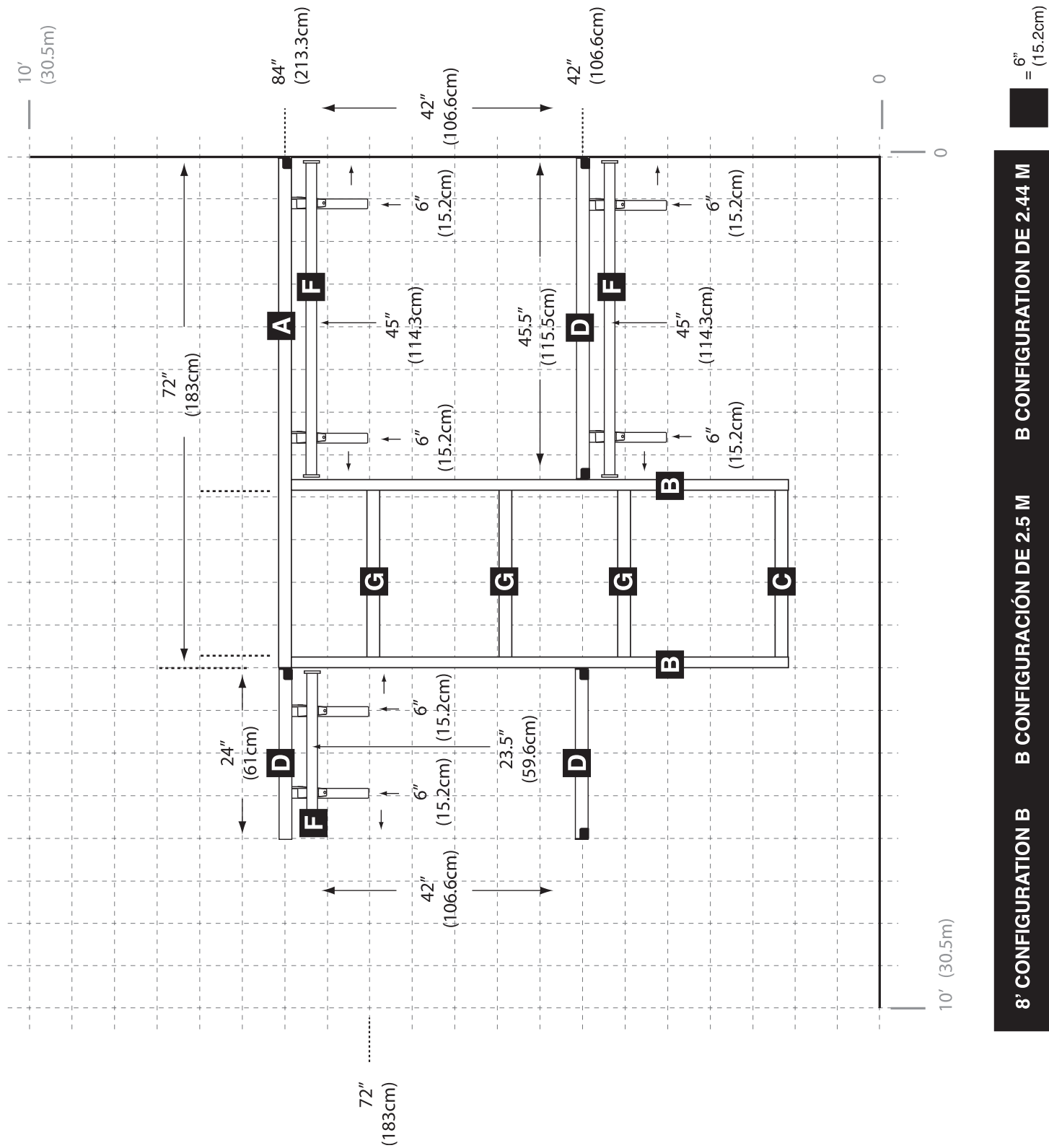

- Level shelf (front to back - Fig. 4.4)
- Mark a level line on the wall and Tower Side at the bottom and side of End Bracket (Fig. 4.5).

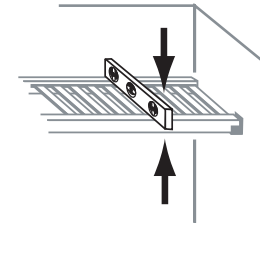

FIG. 4.4

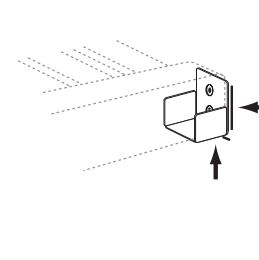

FIG. 4.5

- Remove shelf and place bracket on lines drawn to mark screw hole location. Attach bracket using #8 1-1/2" screws for wall locations and #6 3/4" screws for tower side locations. (Fig. 4.6). Use supplied plastic wall anchors if no stud is present at wall location.
- Place shelf onto L-Hooks and Shelf End Bracket.
- Secure shelf to all L-Hooks using #4 3/4" screws (Fig. 4.7)

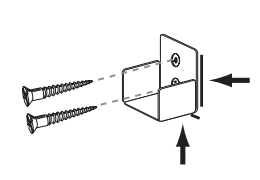

FIG. 4.6

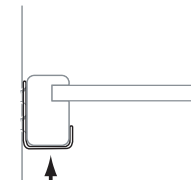

FIG. 4.7

Step 6 – J-Hook Assembly



- Measure 3" back from front of Angle Bracket mark location on side of Angle Bracket (Fig. 5.0)
- Place J-Hook onto Angle Bracket with the front positioned at the marked location.
- Secure J-Hook using #8 1" screws (Fig. 5.1)

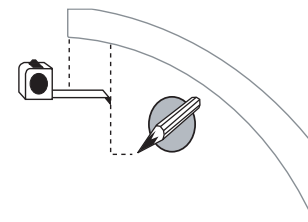

FIG. 5.0

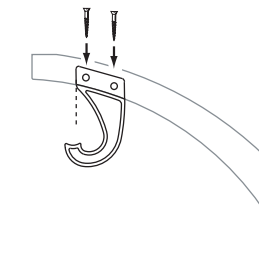
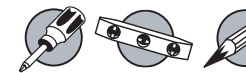

FIG. 5.1

Step 7 – Angle Bracket Assembly



- Select Angle brackets for placement at locations. Place Angle brackets 6" in from shelf ends. (refer to selected configuration layout for location).
- Place angle bracket square with shelf underside and back wall. Mark hole location and mark line at the bottom of Angle Bracket against wall (Fig. 6.0).
- Install angle bracket using #8 3" screw. Use supplied plastic wall anchors if no stud is available (Fig. 6.1).

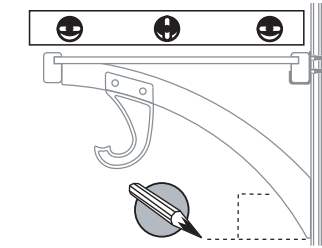

FIG. 6.0

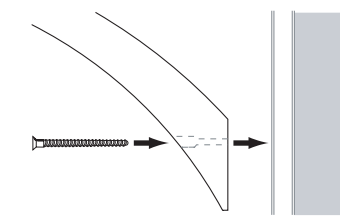

FIG. 6.1

Step 8 – Garment Bar Assembly



- Using the length measurements for the (F) Garment Bars obtained from your selected configuration (refer to selected configuration layout), measure and cut to length if required.
- Select Garment Bar End Cap and Screw insert Nut onto Bar End (Fig. 7.0)
- Insert Bar End with Insert Nut into Garment Bar
- Screw Bar End until snug on Garment Bar.
- Place Garment Bar at location.
- Secure Garment Bar to J-Hook Using #6 1 1/4" self drilling screw. (Fig. 7.1) For best results use a power drill.

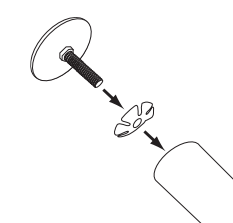

FIG. 7.0

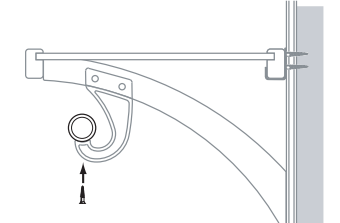

FIG. 7.1

Step 9 – Tower Shelf Assembly

- Insert pins into locations on (G) shelves. (Fig. 8.0)
- For (G) shelves obtained from cut lengths, use drilling instructions provided. (See Adjustable Shelf Pin Placement Instructions located on parts page.)
- Insert pins into hole locations.
- Place (G) shelves at desired locations in Shelf Tower (Fig. 8.1)

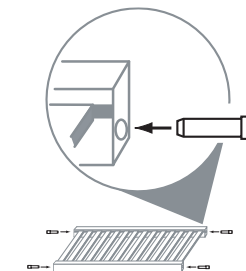

FIG. 8.0

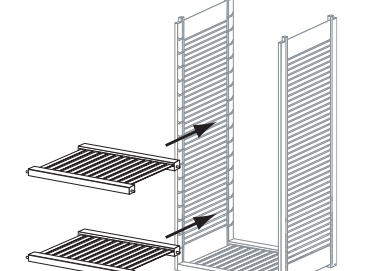

FIG. 8.1

Step 10 – Finishing

- Insert Angle Bracket button caps into screw holes and use provided touch-up paint to finish any scratches incurred during installation.

SISTEMA DE ARMARIO DELUJO

INSTRUCCIONES DE INSTALACIÓN

Herramientas que se requieren para la instalación



LÁPIZ CINTA MÉTRICA NIVEL DESTORNILLADOR SIERRA SIERRA

IMPORTANTE

Lea antes de ensamblar

Es posible que las longitudes del estante y las barras del armario se deban acortar dependiendo de la configuración deseada. Consulte la Fig. 1.0 para obtener el lugar de corte recomendado.

Todas las longitudes de corte del estante se usan en las configuraciones de armario proporcionadas

Dependiendo de las dimensiones de su armario, es posible que no se usen algunas longitudes de corte.

(Ejemplo: Si escoge una configuración de armario de 2,4 m y el ancho de su armario es de 2,4 m 10,1 cm, la longitud de corte del estante será corta en 10,1 cm. Se recomienda que si su armario mide más de 2,4 m (243,8 cm) para escoger una configuración de 3 m).

(Ejemplo: Si escoge una configuración de armario de 2,4 m y el ancho de su armario es de 2,1 m 15,2 cm, es posible que algunas longitudes de estante se deban acortar en 15,2 cm de largo para que se ajusten a las dimensiones del armario).

VERIFIQUE LAS MEDIDAS DEL ESTANTE MIDA, MARQUE Y VUELVA A MEDIR.

Es posible que la configuración no requiera el uso de todos los accesorios o componentes proporcionados.

Se recomienda fijar los accesorios en los postes de tabique para que el sistema de armario quede completamente firme y estable.

Si escoge una configuración personalizada, se recomienda dibujar primero el diseño en la cuadrícula transparente proporcionada.

Paso 1: Ensamblaje previo



1. Escoja la configuración de armario que desea de las opciones que se proporcionan.
2. Escriba las dimensiones interiores de su armario en la cuadrícula transparente superpuesta que se adjunta.
3. Coloque la cuadrícula transparente sobre la configuración que desee.

LEA LAS NOTAS IMPORTANTES

Paso 2: Ubicación y ensamblaje del estante superior



1. Use las medidas de ubicación de altura del estante **SUPERIOR (A)**, mida desde el piso hacia arriba y marque la ubicación del estante superior en la pared trasera del armario (Fig. 1.0)
2. Trace la línea de nivel a la par con la longitud del estante para el estante superior en la pared trasera del armario (Fig. 1.1) (La estantería tapará las líneas dibujadas en la pared).

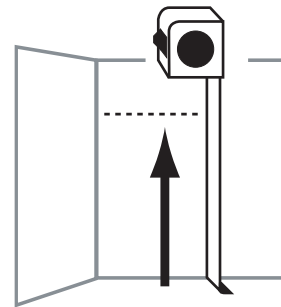

FIG. 1.0

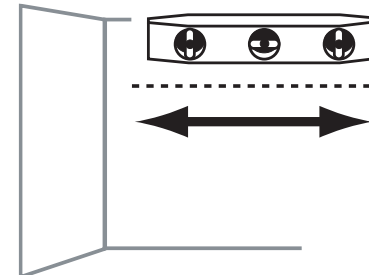

FIG. 1.1

3. Ubique los postes de tabique y marque su lugar en las líneas.
4. Use las medidas de longitud para el estante **SUPERIOR (A)** que obtuvo de la configuración que seleccionó (consulte el diseño de configuración deseado), mida y corte de acuerdo con la longitud si es necesario. (Consulte la Fig. 1.2 para obtener el lugar de corte recomendado). (Nota: Corte en el centro de la línea durante el corte del estante. Si el lugar de corte es justo un listón del estante, realice el corte en la apertura de los listones del armario más cercana a la línea).

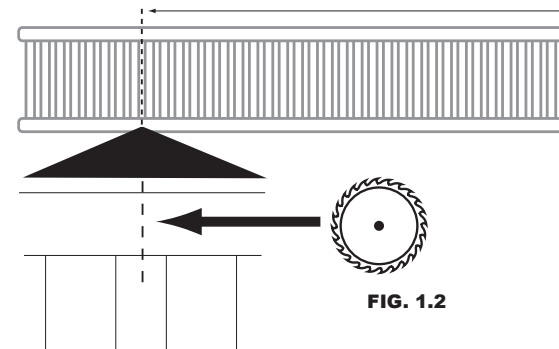

FIG. 1.2

NOTA: Para obtener una estantería firme y estable, se recomienda instalar ganchos en los postes de tabique (normalmente a 16 pulgadas en el centro).

5. Se colocan ganchos en L a 3 pulg. de cada lugar de los tope de estante y en cada poste de tabique que se encuentre entremedio (normalmente a 16 pulgadas en el centro). Use los anclajes de pared plásticos que se proporcionan si no cuenta con ningún poste. (NOTA: No coloque el gancho en L en el lugar a 25 1/4 de pulg. del tope de estante que no dé a la pared. En ese lugar se colocará la torre vertical.)

Note: Configurations can be reversed for right hand or left hand double hang.

8' CONFIGURATION A

A CONFIGURACIÓN DE 2.5 M

A CONFIGURATION DE 2.44 M

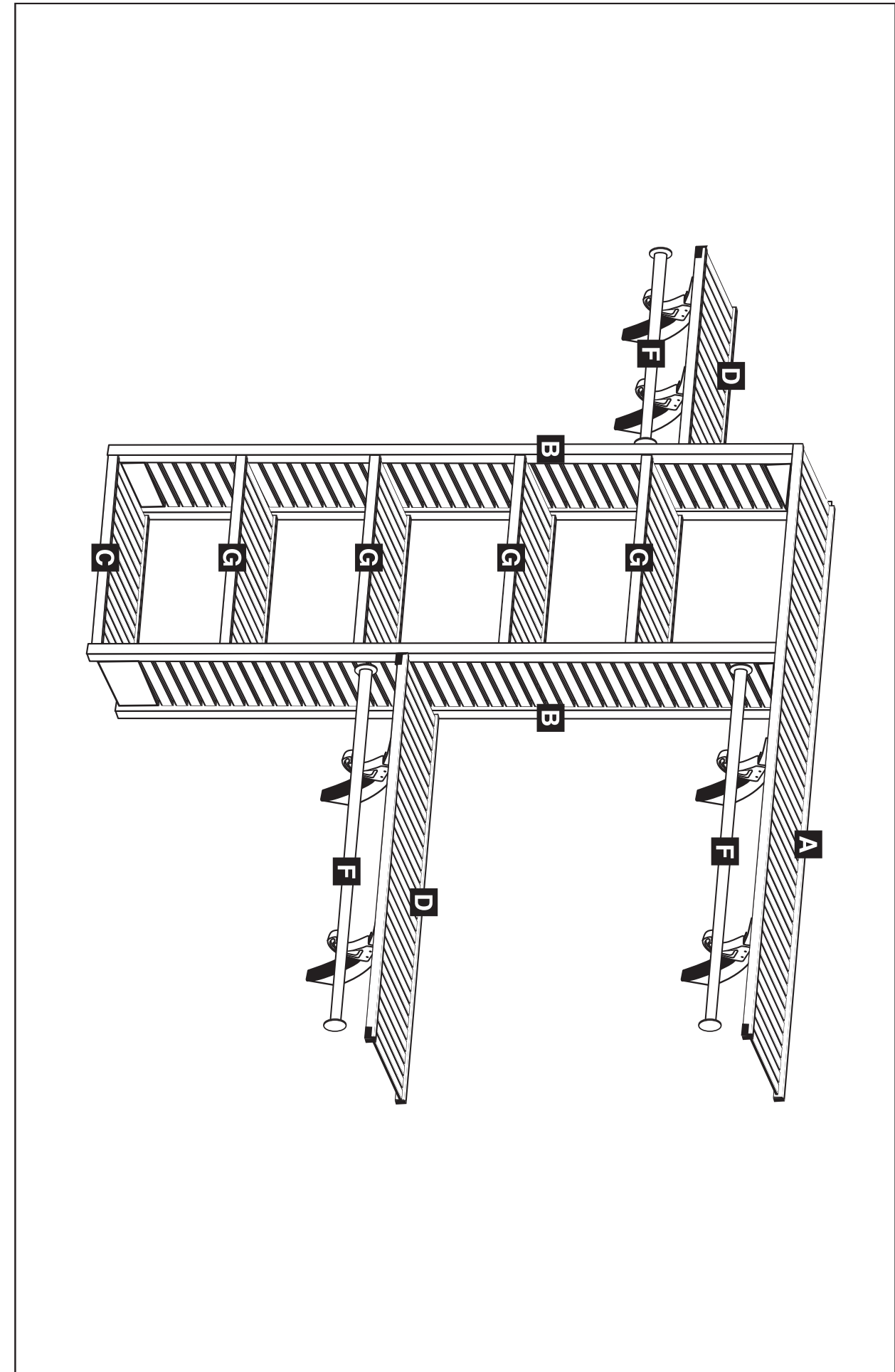

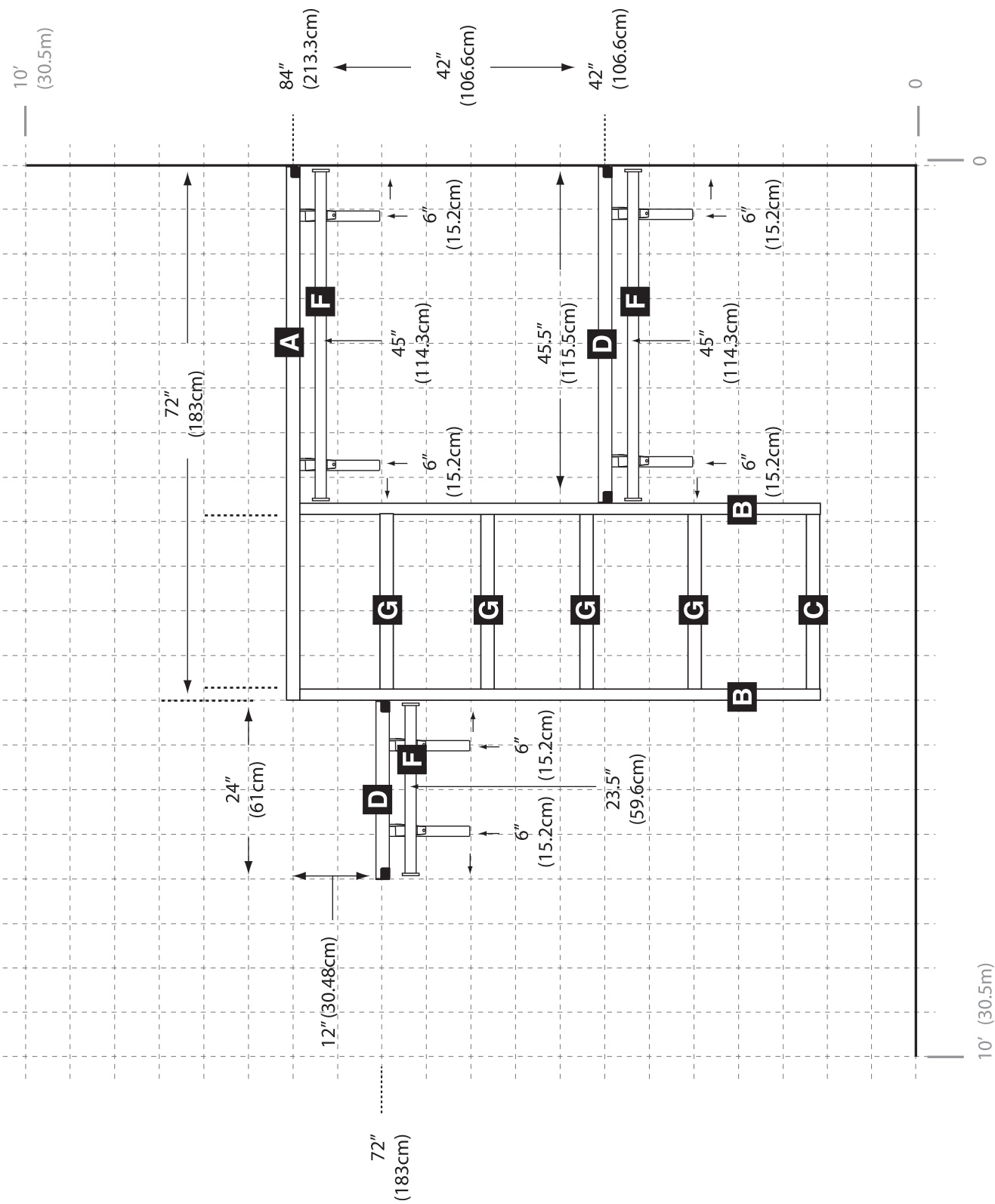

6" = (15.2cm)

A CONFIGURACION DE 2.44 M

A CONFIGURACION DE 2.5 M

8' CONFIGURACION A

6. Centre el orificio del tornillo superior en el gancho en L con la línea de nivel en la pared y adose los ganchos en L a la pared usando tornillos N° 8 de 1 1/2 pulg. (Fig. 1.3).

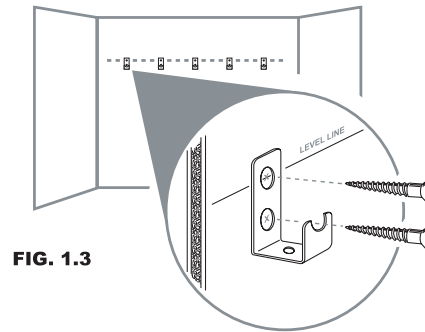

FIG. 1.3

7. Coloque el estante SUPERIOR (A) en los ganchos en L y la ménsula de tope de estante en el tope delantero del estante en el lugar de la pared del lado del armario (Fig. 1.4).
8. Nivele el estante (de adelante hacia atrás, Fig. 1.5)

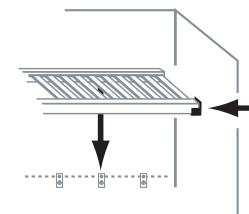

FIG. 1.4

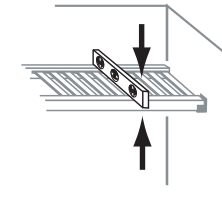

FIG. 1.5

9. Marque una línea de nivel en la pared en la parte inferior y en el costado de la ménsula de tope (Fig. 1.6).
10. Retire el estante y coloque la ménsula en las líneas dibujadas para marcar el lugar de los orificios para poner los tornillos. Adose la ménsula usando tornillos N° 8 de 1 1/2 pulg. (Fig. 1.7). Use los anclajes de pared plásticos que se proporcionan si no cuenta con ningún poste.

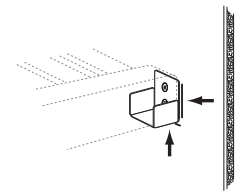

FIG. 1.6

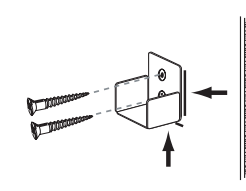

FIG. 1.7

11. Coloque el estante en los ganchos en L y en la ménsula de tope de estante.
12. Fije el estante a todos los ganchos en L usando tornillos N° 4 de 3/4 pulg. (Fig. 1.8)

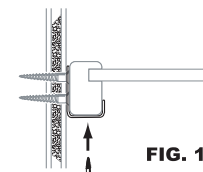

FIG. 1.8

Paso 3: Torre de estantes ajustables. Ubicación y ensamblaje de la ménsula

NOTA: La instalación correcta de la ménsula torre es vital para el funcionamiento de los estantes ajustables y una instalación segura del estante

1. Con el tope de estante superior que no se fija en la pared, ubique el último listón del estante.
2. Marque una línea en la pared, en el centro de la ubicación del último listón. (Fig. 2.0)
3. Mida 72 pulg. hacia abajo y marque el lugar en la pared. (Fig 2.1)

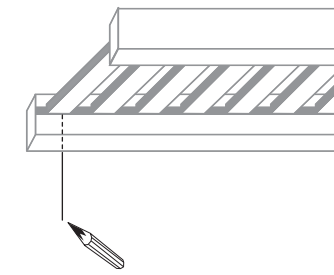

FIG. 2.0

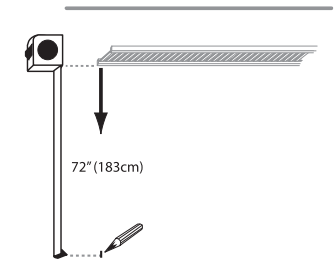

FIG. 2.1

4. Marque una línea vertical (nivel vertical) en la pared. (Fig. 2.2)
5. Marque la línea a 3, 35 y 67.5 pulg. hacia abajo desde la parte inferior del estante superior. (Fig. 2.3)

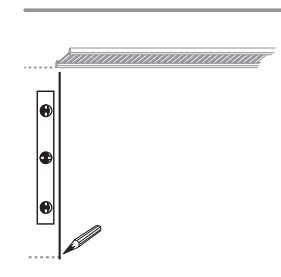

FIG. 2.2

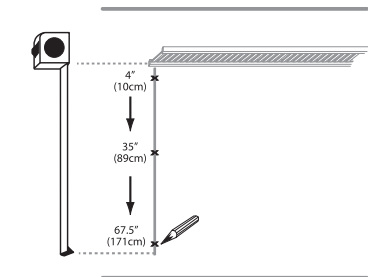

FIG. 2.3

6. Mida hacia la izquierda 25 1/4 pulg. desde las 3 posiciones que se marcó y marque el lugar. (Fig. 2.4)

DIMENSIÓN CRÍTICA: 25 1/4 pulg.

7. Marque una segunda línea en la pared, paralela a la primera línea. (Fig. 2.5)

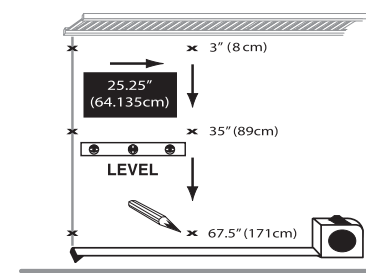

FIG. 2.4

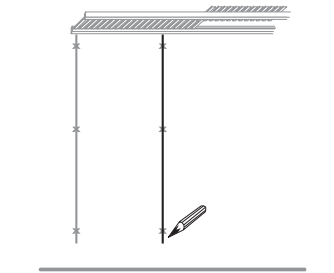

FIG. 2.5

8. Use los lugares que marcó sobre las líneas verticales para seleccionar la ménsula torre y centrar el orificio del medio en su lugar; nivele la ménsula y marque las posiciones en donde se van a hacer los orificios. (Fig. 2.6)
9. Instale la ménsula torre utilizando tornillos N° 8 de 1 1/2 pulg. Use los anclajes plásticos de pared que se proporcionan si no tiene a disposición ningún poste. (Fig. 2.6).
10. Repita el procedimiento para cada lugar.

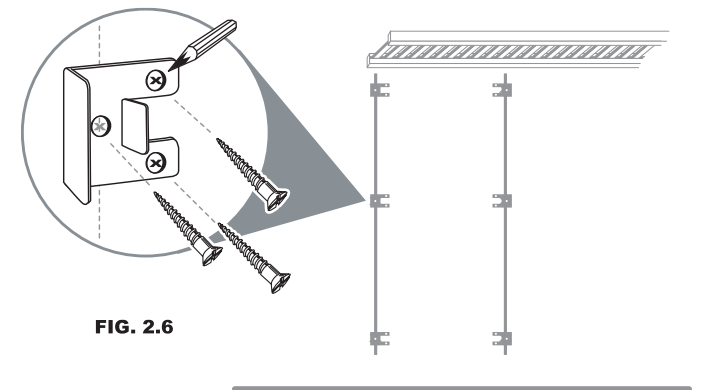

FIG. 2.6

Paso 4: Ensamblaje de la torre de estantes ajustables



1. Seleccione los lados de la torre (B) y colóquelos uno al frente del otro con las ranuras hacia dentro (**El extremo dentado debe estar en la parte superior del lado de la torre**) (Fig. 3.0)
2. Instale el perno de leva en los lugares de la parte inferior de los lados de la torre hasta que se ajusten. (Fig 3.1)

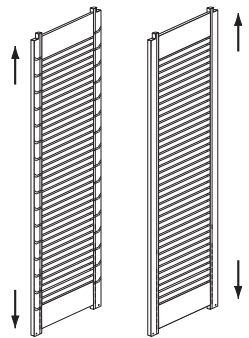

FIG. 3.0

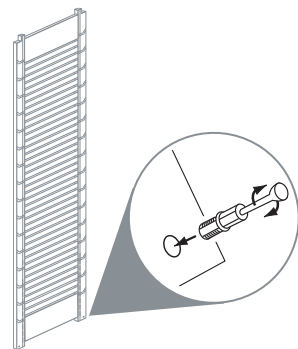

FIG. 3.1

3. Seleccione el estante (C) e inserte las tuercas de leva en su lugar (Fig. 3.2)
4. Fije el estante (C) a los lados de la torre con las tuercas de leva hacia el suelo. (Fig. 3.3)

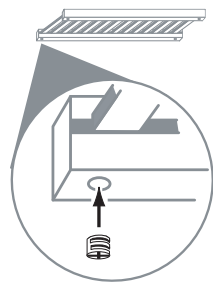

FIG. 3.2

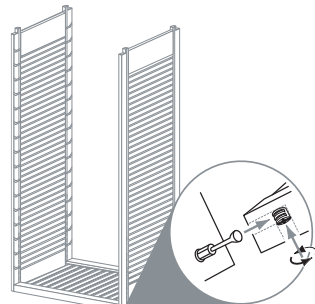

FIG. 3.3

5. Coloque la torre en los lugares para la ménsula torre en la pared. (Fig. 3.4)
6. Ajuste los dientes superiores de la torre y nivélelos entre el lado inferior del estante superior. (Fig.3.5)

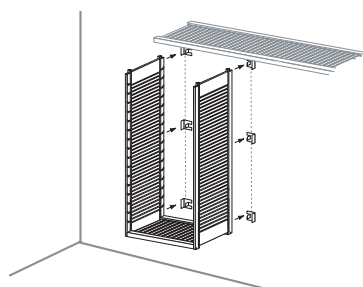

FIG. 3.4

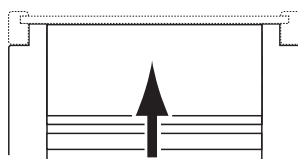

FIG. 3.5

7. Fije la torre en las ménsulas torre usando tornillos N° 6 de 3/4 de pulg. (Fig. 3.6)
8. Coloque las grapas verticales en los listones del estante superior en el lugar de la torre (Fig. 3.7)

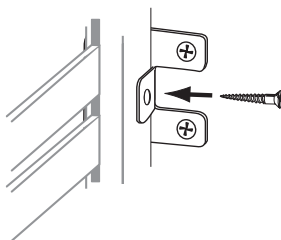

FIG. 3.6

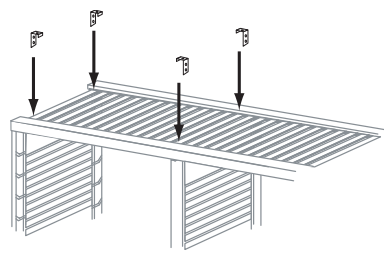

FIG. 3.7

9. Fije las grapas verticales a la torre usando tornillos N° 6 de 3/4 de pulg. en el costado y tornillos N° 4 de 3/4 pulg. en la parte superior (Fig. 3.8)

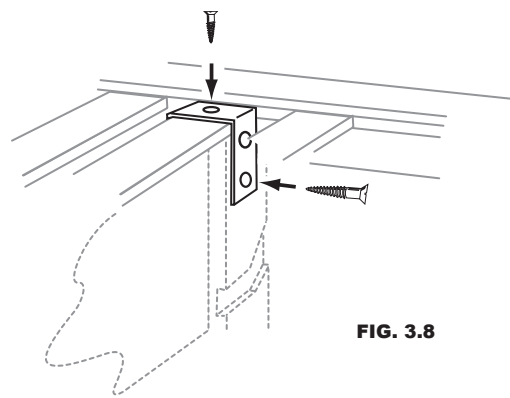

FIG. 3.8

Paso 5: Posición y ensamblaje del estante secundario



1. Use las medidas de ubicación de altura de los estantes **INFERIORES (D)** en la cuadrícula para medir desde el estante superior hacia abajo y marque todos los lugares del estante inferior en la pared trasera del armario (Fig. 4.0).
2. Trace una línea de nivel a la par con la longitud del estante para todos los estantes **INFERIORES (D)** en la pared trasera del armario (Fig. 4.1).

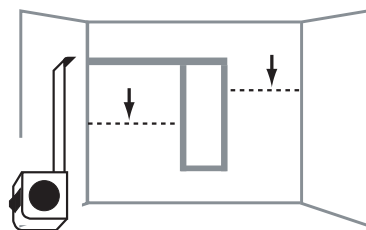

FIG. 4.0

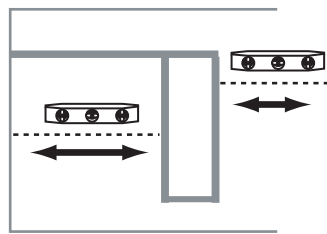

FIG. 4.1

3. Ubique los postes de tabique y marque su ubicación en las líneas.
4. Use las medidas de longitud para los estantes **INFERIORES (D)** que obtuvo de la configuración que seleccionó (consulte el diseño de configuración deseado), mida y corte de acuerdo con la longitud si es necesario. (Consulte la Fig. 1.2 para obtener el lugar de corte recomendado).

NOTA: Para obtener una estantería firme y estable, se recomienda instalar ganchos en los postes de tabique (normalmente a 16 pulgadas en el centro).

5. Se colocan ganchos en L en cada lugar de los topes de estante y en cada poste de tabique que se encuentre entremedio (normalmente a 16 pulgadas en el centro). Use los anclajes de pared plásticos que se proporcionan si no cuenta con ningún poste.
6. Centre el orificio del tornillo superior en el gancho en L con la línea de nivel en la pared y adose los ganchos en L a la pared usando tornillos N° 8 de 1 1/2 pulg. (Fig. 4.2).
7. Coloque el estante **INFERIOR (D)** en los ganchos en L y la ménsula de tope de estante en los topes delanteros del estante (Fig. 4.3).

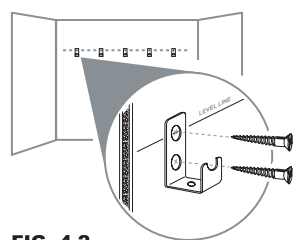

FIG. 4.2

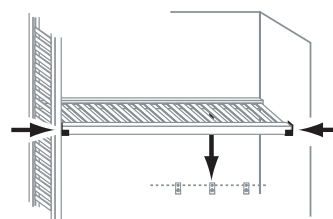

FIG. 4.3

Note: configurations can be reversed for Right hand or left hand double hang

10' CONFIGURATION D

D CONFIGURACIÓN DE 3.05 M

D CONFIGURATION DE 3 M

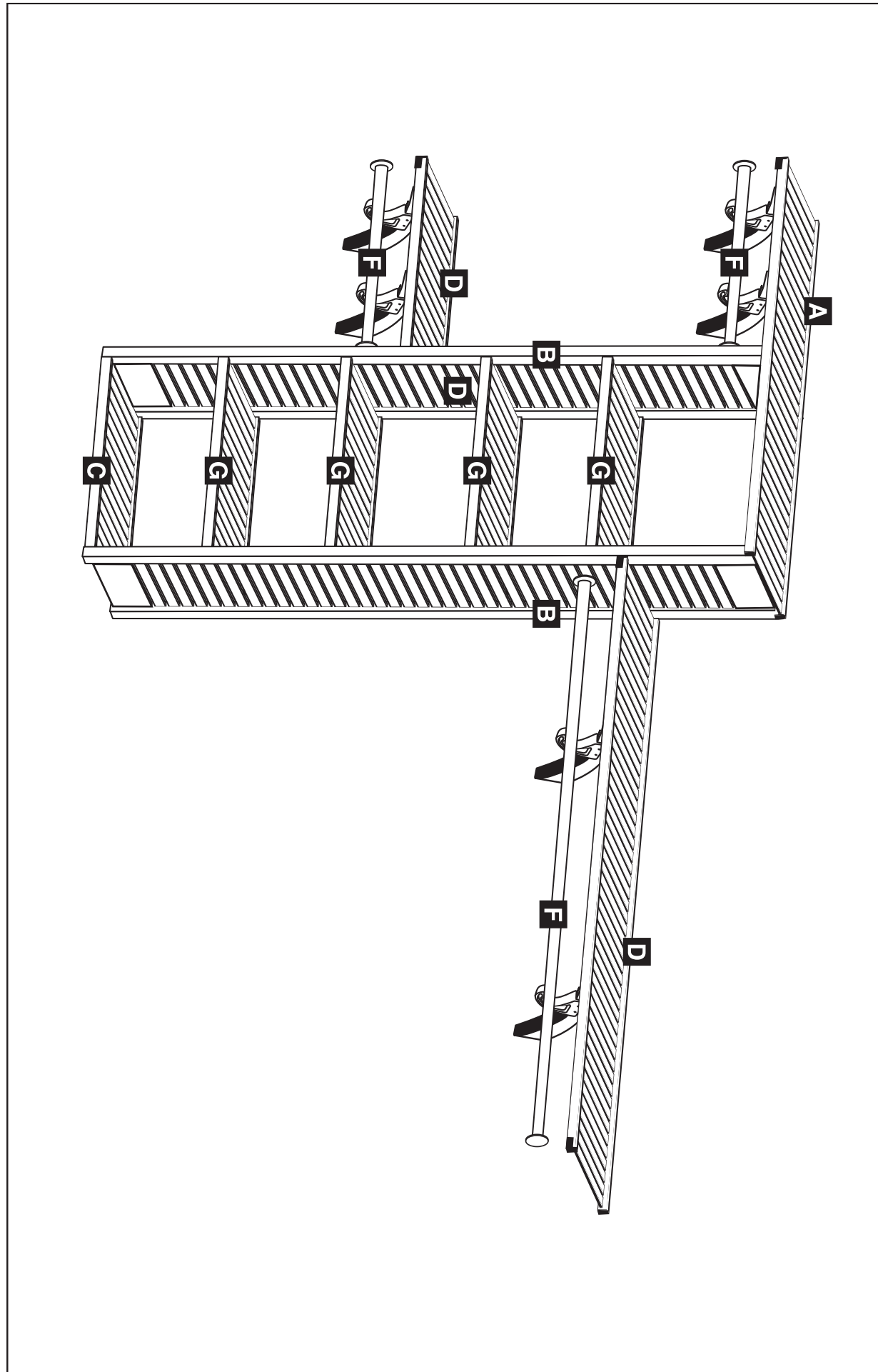

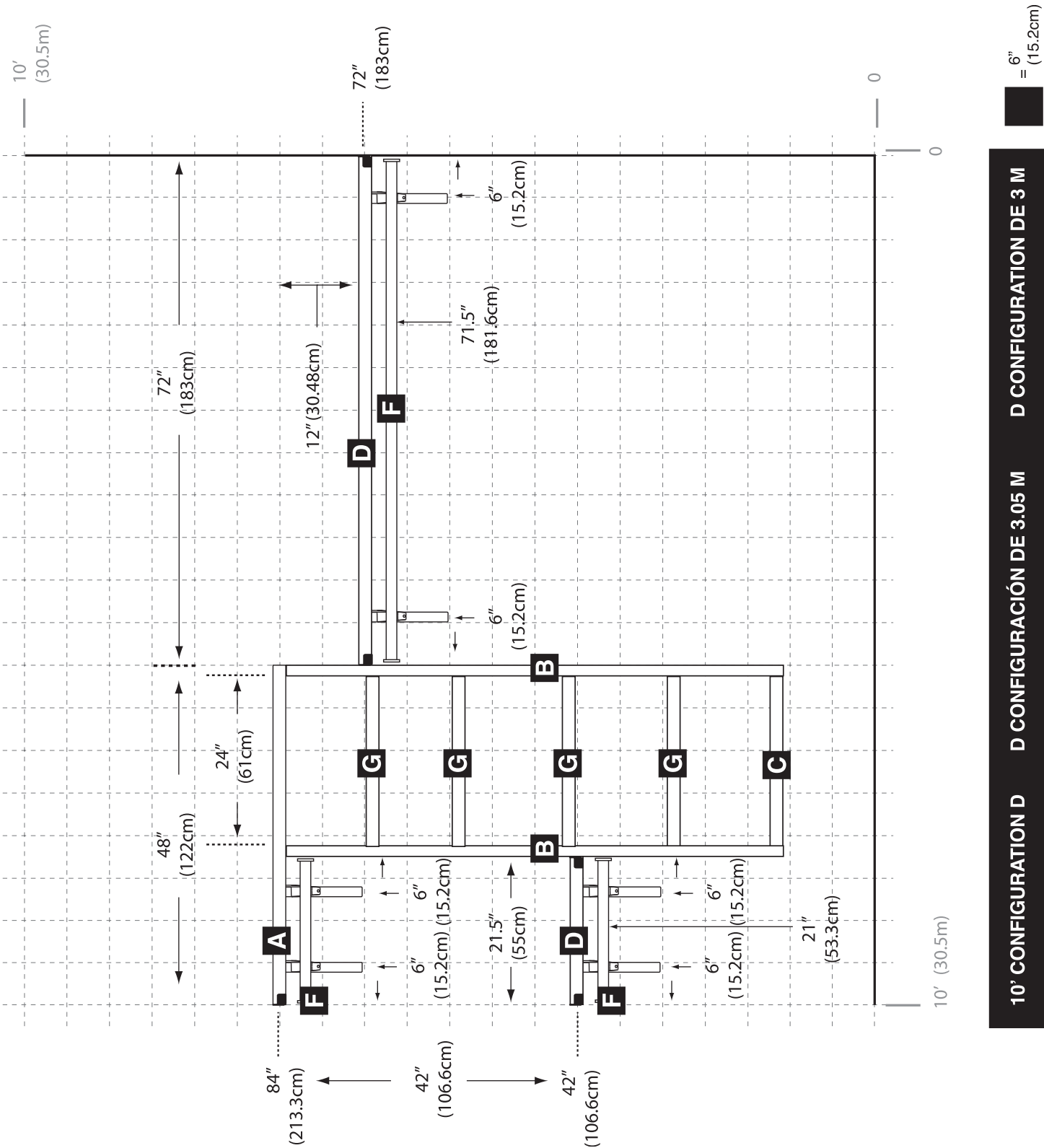

- Nivele el estante (de adelante hacia atrás. Fig. 4.4)
- Marque una línea de nivel en la pared y en el lado de la torre en la parte inferior y en el costado de la ménsula de tope (Fig. 4.5).

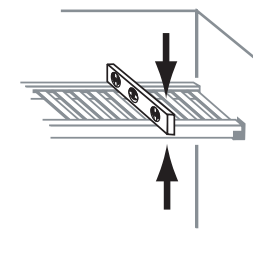

FIG. 4.4

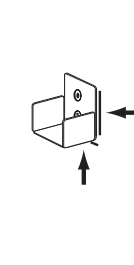

FIG. 4.5

- Retire el estante y coloque la ménsula en las líneas dibujadas para marcar el lugar de los orificios para poner los tornillos. Fije la ménsula usando tornillos N° 8 de 1 1/2 pulg. para los lugares en la pared y tornillos N° 6 de 3/4 pulg. para los lugares en el lado de la torre. (Fig. 4.6). Use los anclajes de pared plásticos que se proporcionan si no cuenta con ningún poste en el lugar en la pared.
- Coloque el estante en los ganchos en L y en la ménsula de tope de estante.
- Fije el estante a todos los ganchos en L usando tornillos N° 4 de 3/4 pulg. (Fig. 4.7)

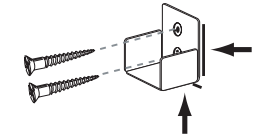

FIG. 4.6

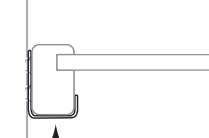

FIG. 4.7

Paso 6: Ensamblaje del gancho en J



- Mida 3 pulg. hacia atrás desde la parte delantera del lugar marcado de la ménsula en escuadra en el lado de la ménsula en escuadra (Fig. 5.0)
- Coloque el gancho en J en la ménsula en escuadra con la parte delantera en el lugar marcado.
- Fije el gancho en J usando tornillos N° 8 de 1 pulg. (Fig. 5.1)

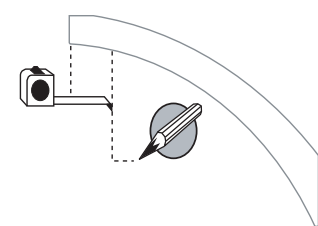

FIG. 5.0

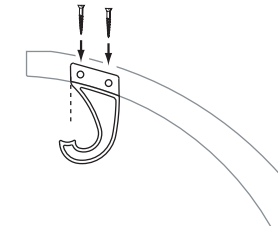

FIG. 5.1

Paso 7: Ensamblaje de la ménsula en escuadra



- Seleccione las ménsulas en escuadra para colocarlas en sus lugares. Coloque las ménsulas en escuadra a 6 pulg. de los topes de estante. (consulte el lugar en el diseño de configuración deseado).
- Coloque la ménsula en escuadra de manera perpendicular con la parte de abajo del estante y la pared de atrás. Marque el lugar donde se hará el orificio y marque una línea en la parte inferior de la ménsula en escuadra apoyada en la pared (Fig. 6.0).
- Instale la ménsula en escuadra utilizando tornillos N° 8 de 3 pulg. Use los anclajes plásticos de pared que se proporcionan si no tiene a disposición ningún poste (Fig. 6.1).

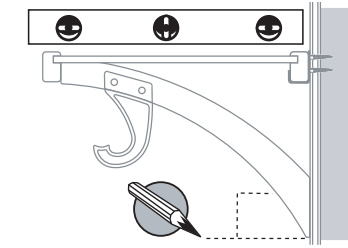

FIG. 6.0

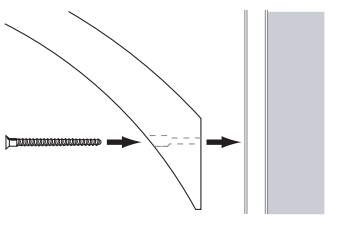

FIG. 6.1

Paso 8: Ensamblaje de la barra para ropa



- Use las medidas de longitud para las barras de ropa (F) que obtuvo de la configuración que seleccionó (consulte el diseño de configuración deseado), mida y corte de acuerdo con la longitud si es necesario.
- Seleccione la tapa del tope de la barra para ropa y atornille la tuerca de inserción en el tope de la barra (Fig. 7.0)
- Inserte el tope de la barra junto con la tuerca de inserción en la barra para ropa
- Atornille el tope de la barra hasta que se ajuste perfectamente en la barra para ropa.
- Coloque la barra para ropa en su lugar.
- Fije la barra para ropa en el gancho en J usando un tornillo autopercutor N° 6 de 1 1/4 pulg. (Fig. 7.1)

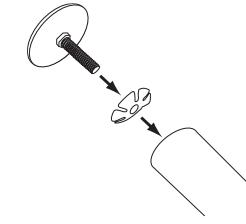

FIG. 7.0

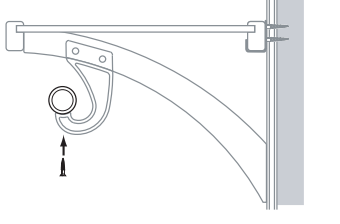

FIG. 7.1

Paso 9: Ensamblaje del estante en torre

- Inserte los pasadores en los lugares marcados en los estantes (G). (Fig. 8.0)
- Para los estantes (G) que se obtengan de las longitudes de corte, use las instrucciones de perforación que se proporcionan. (Consulte las instrucciones de perforación del orificio del pasador que se encuentran en la página de las piezas.)
- Inserte los pasadores en los orificios.
- Coloque los estantes (G) en los lugares que desee en el estante en torre (Fig. 8.1)

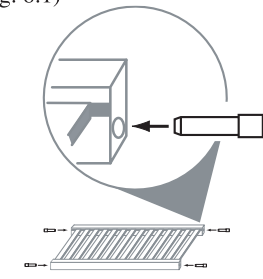

FIG. 8.0

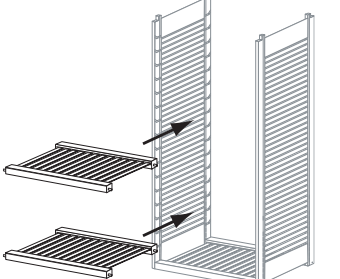

FIG. 8.1

Paso 10: Acabado

- Inserte las tapitas de la ménsula en escuadra en las perforaciones de los tornillos y use la pintura de retoque que se proporciona para tapan las rayas que se hayan producido durante la instalación.

MODE D'INSTALLATION D'UN SYSTÈME DE PLACARD DELUXE

Outils requis pour l'installation

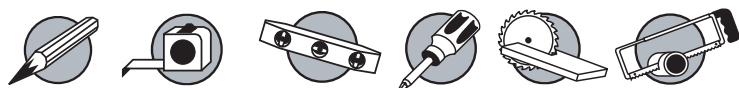

CRAYON RUBAN A MESURER NIVEAU TOURNEVIS SCIE SCIE

IMPORTANT Lire avant l'assemblage

Selon la configuration souhaitée, il peut être nécessaire de couper les tablettes et les barres de penderie sur mesure. Se reporter à la figure 1.0 pour les emplacements de coupe recommandés.

Les configurations de placard fournies utilisent toutes les longueurs de coupe de tablette.

Selon les dimensions de votre placard, certaines longueurs de coupe ne sont pas utilisables.

(Par exemple : si vous sélectionnez une configuration de placard de 2,5 m et le placard a une largeur de 2,6 m, la tablette sera 10 cm trop courte. Si votre placard a une largeur de 2,5 m, nous recommandons de sélectionner une configuration de 3 m.)

(Autre exemple : si vous sélectionnez une configuration de placard de 2,5 m et le placard a une largeur de 2,20 m, certaines tablettes devront être 30 cm moins longues pour pouvoir s'adapter aux dimensions du placard.)

VÉRIFIER LA LONGUEUR DES
TABLETTES MESURER - MARQUER -
MESURER UNE DEUXIÈME FOIS.

Une configuration sélectionnée n'utilise pas nécessairement toute la quincaillerie ou tous les composants fournis.

Nous recommandons d'attacher les pièces sur les poteaux muraux pour assurer la solidité et la stabilité générale du système de placard.

En cas de sélection d'une configuration personnalisée, nous recommandons de dessiner d'abord le modèle sur la grille transparente fournie.

Les directives devront être modifiées si l'on sélectionne une configuration personnalisée.

Étape 1- Assemblage préliminaire



1. Sélectionner la configuration désirée parmi les options fournies.
2. Dessiner les dimensions intérieures de votre placard sur le calque quadrillé inclus.
3. Placer le calque sur la configuration sélectionnée.

LIRE LES REMARQUES IMPORTANTES

Étape 2 – Emplacement et assemblage de la tablette supérieure



1. En utilisant les mesures de hauteur de la tablette SUPÉRIEURE (A), mesurer à partir du sol et marquer l'emplacement de la tablette supérieure sur la paroi arrière du placard. (Fig. 1.0)
2. Tracer une ligne de niveau de la longueur de la tablette pour la tablette supérieure sur le mur arrière du placard (Fig. 1.1) (L'étagère recouvrira les traits sur le mur).

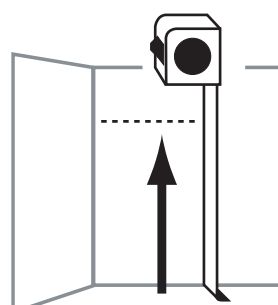

FIG. 1.0

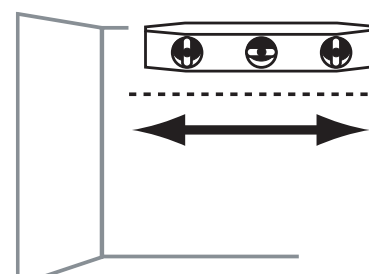

FIG. 1.1

3. Repérer les poteaux muraux et marquer leur position sur les traits.
4. En utilisant les mesures de longueur de la tablette SUPÉRIEURE (A) obtenues de la configuration désirée (se reporter au schéma de configuration sélectionnée), mesurer et couper la longueur si nécessaire. (Voir la Fig. 1.2 pour l'emplacement de coupe recommandé). (Remarque : Couper les tablettes au centre de la ligne. Si l'emplacement de la coupe tombe sur une latte, couper le long de l'espace le plus proche de la ligne).

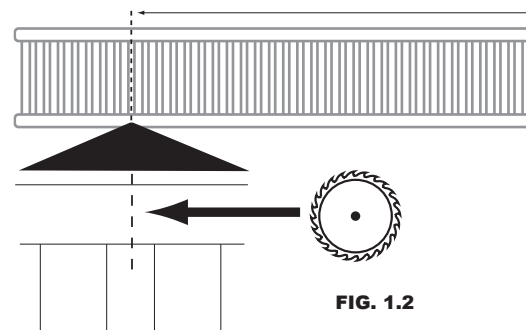

FIG. 1.2

REMARQUE : Pour assurer la solidité et la stabilité de l'étagère, il est recommandé d'installer les crochets dans les poteaux muraux (habituellement à 40 cm de centre à centre).

5. Les crochets en L sont placés à 7,5 cm de l'extrémité de chaque tablette et de chaque poteau mural entre (habituellement à 40 cm de centre à centre). S'il n'y a pas de poteau mural, utiliser les dispositifs d'ancrage en plastique fournis. (REMARQUE : Ne pas placer les crochets en L à 64 cm de l'extrémité de la tablette qui n'est pas contre le mur. Le montant vertical de la tour y sera placé).

Note: Configurations can be reversed for right hand or left hand double hang.

10' CONFIGURATION C

C CONFIGURACION DE 3.05 M

C CONFIGURATION DE 3 M

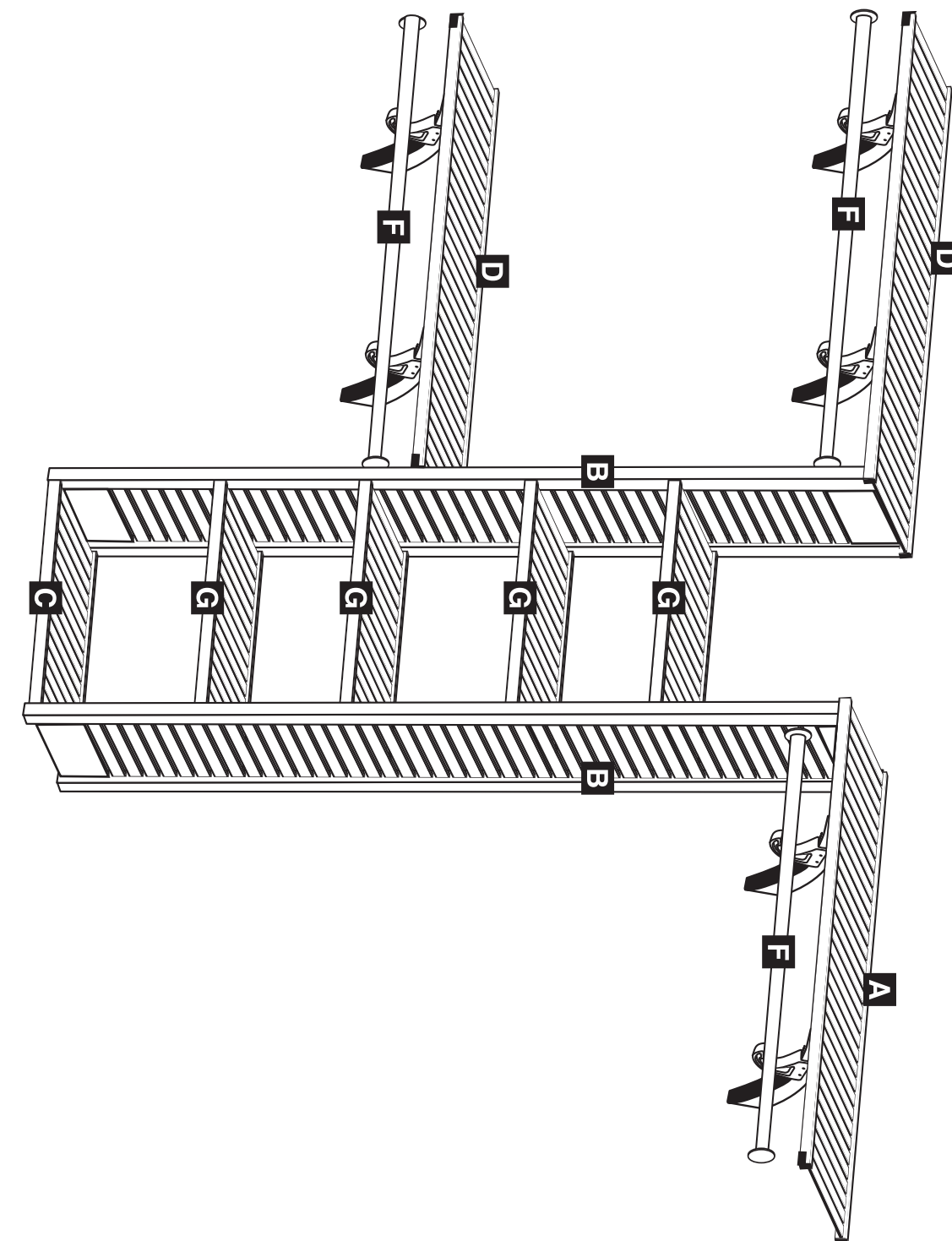

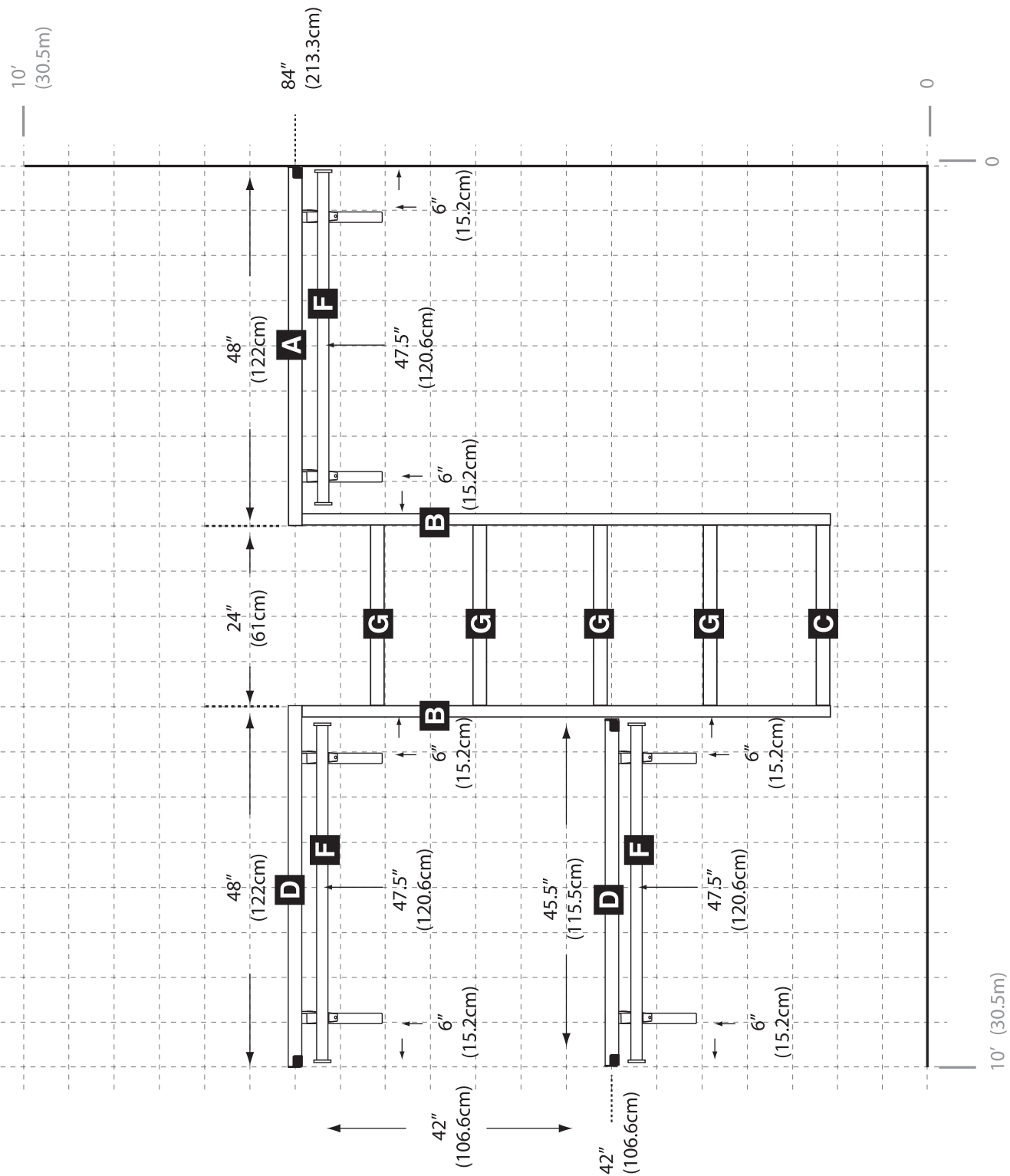

10' CONFIGURATION C C CONFIGURATION DE 3.05 M C CONFIGURATION DE 3 M 6" = (15.2cm)

6. Centrer le trou de vis supérieur du crochet en L sur la ligne de niveau du mur et fixer les crochets en L au mur avec des vis n° 8 de 1-1/2 pouces (Fig. 1.3).

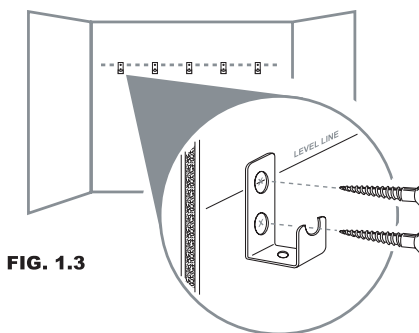

FIG. 1.3

7. Placer la tablette SUPÉRIEURE (A) sur les crochets en L et positionner l'équerre à l'extrémité avant de la tablette près de la paroi latérale du placard (Fig. 1.4).
8. Mettre la tablette à niveau (de l'avant vers l'arrière - Fig. 1.5)

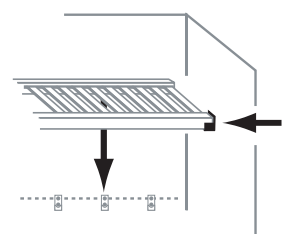

FIG. 1.4

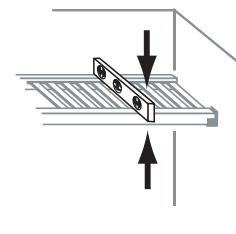

FIG. 1.5

9. Tracer une ligne de niveau sur le mur en bas et à côté de l'équerre (Fig. 1.6).
10. Enlever la tablette et placer l'équerre sur les traits pour marquer l'emplacement des trous de vis. Fixer l'équerre avec des vis n° 8 de 1-1/2 pouce (Fig. 1.7). S'il n'y a pas de poteau mural, utiliser les dispositifs d'ancrage en plastique fournis.

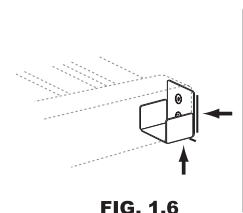

FIG. 1.6

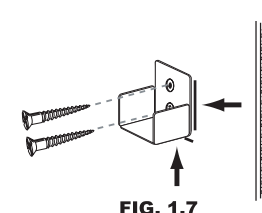

FIG. 1.7

11. Placer la tablette sur les crochets en L et l'équerre de tablette.
12. Fixer la tablette à tous les crochets en L avec des vis n° 4 de 3/4 pouce (Fig. 1.8).

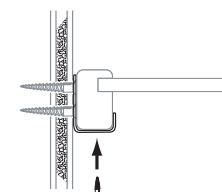

FIG. 1.8

Étape 3 – Position de la Tour à tablettes réglables et assemblage de l'équerre



REMARQUE : l'installation correcte de l'équerre de Tour est critique pour le fonctionnement des tablettes ajustables et la solidité de l'étagère

1. En utilisant l'extrémité de la tablette qui n'est pas fixée à la paroi latérale, repérer la dernière latte.
2. Tracer une ligne sur le mur au centre de l'emplacement de la dernière latte (Fig. 2.0)
3. Mesurer 183 cm vers le bas et marquer l'emplacement sur le mur. (Fig. 2.1)

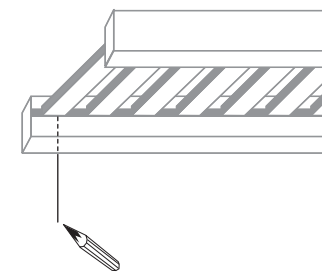

FIG. 2.0

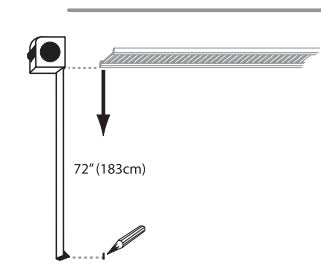

FIG. 2.1

4. Tirer un trait de niveau (niveau vertical) sur le mur. (Fig. 2.2)
5. Faire une marque sur le trait à 8,5 cm, 89 cm et 171,5 cm vers le bas à partir du dessous de la tablette supérieure. (Fig. 2.3)

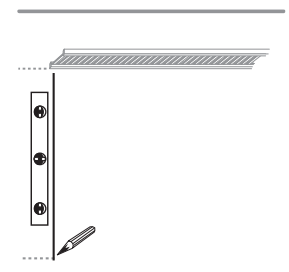

FIG. 2.2

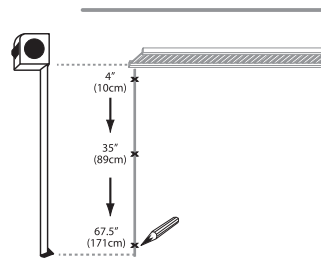

FIG. 2.3

6. Mesurer 64 cm à gauche de ces 3 positions et marquer l'emplacement. (Fig. 2.4)

DIMENSION CRITIQUE – 64 cm

7. Tracer une deuxième ligne sur le mur parallèle à la première. (Fig. 2.5)

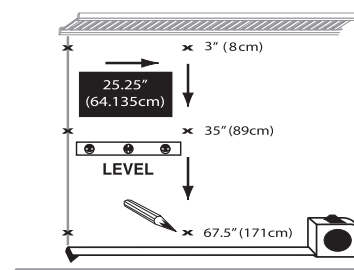

FIG. 2.4

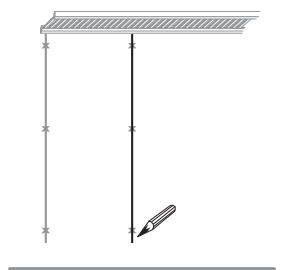

FIG. 2.5

8. En utilisant les emplacements marqués sur les lignes verticales, sélectionner l'équerre de Tour et centrer le trou du milieu sur l'emplacement, mettre l'équerre à niveau et marquer les emplacements des trous. (Fig. 2.6)
9. Installer l'équerre de Tour avec des vis n° 8 de 1-1/2 pouces. S'il n'y a pas de poteau mural, utiliser les dispositifs d'ancrage en plastique fournis (Fig. 2.6).
10. Répéter pour chaque emplacement.

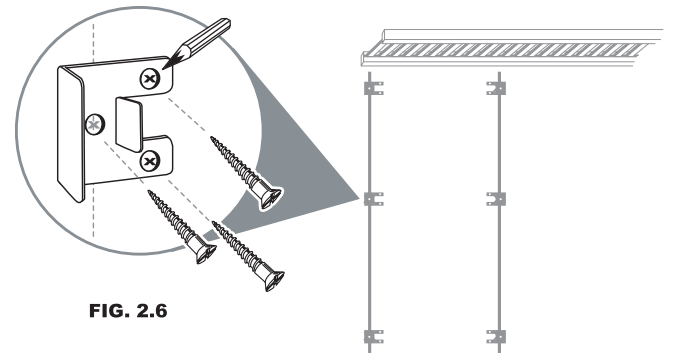

FIG. 2.6

Étape 4 – Assemblage de la Tour à tablettes réglables



1. Sélectionner les montants (B) de Tour et les positionner en face l'un de l'autre, le côté avec les rainures vers l'intérieur. (L'extrémité crantée vers le haut) (Fig. 3.0)
2. Installer les boulons de came à leur place au bas des montants de la Tour jusqu'à ce qu'ils soient serrés. (Fig. 3.1)

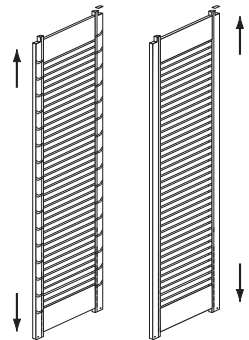

FIG. 3.0

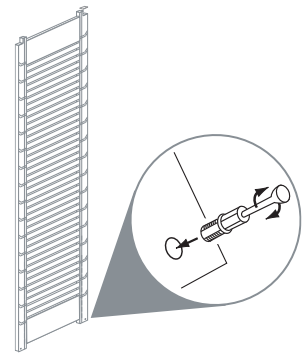

FIG. 3.1

3. Sélectionner la tablette (C) et insérer les écrous de came à leur place (Fig. 3.2)
4. Fixer la tablette (C) aux montants avec les écrous de came orientés vers le sol. (Fig. 3.3)

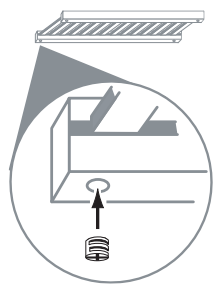

FIG. 3.2

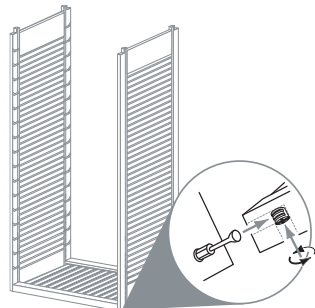

FIG. 3.3

5. Positionner la Tour dans les emplacements d'équerre de Tour sur le mur. (Fig. 3.4)
6. Placer les encoches du haut de la Tour à niveau et serrées contre le dessous de la tablette supérieure. (Fig.3.5)

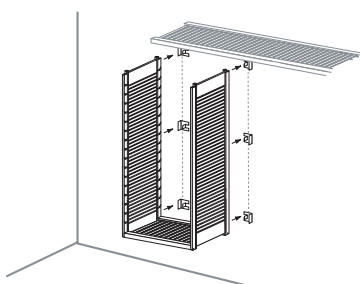

FIG. 3.4

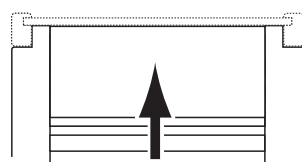

FIG. 3.5

7. Attacher la Tour aux équerres avec des vis n° 6 de 3/4 pouce. (Fig. 3.6)
8. Placer les attaches verticales sur les lattes de la tablette supérieure à leur place. (Fig. 3.7)

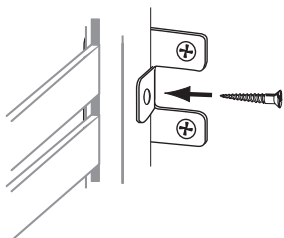

FIG. 3.6

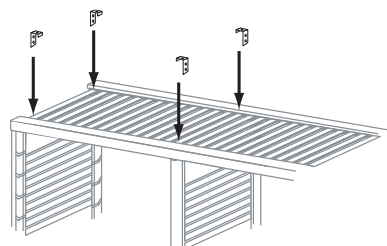

FIG. 3.7

9. Fixer les attaches verticales à la Tour avec des vis n° 6 de 3/4 pouce sur les côtés et des vis n° 4 de 3/4 pouce sur le dessus. (Fig. 3.8)

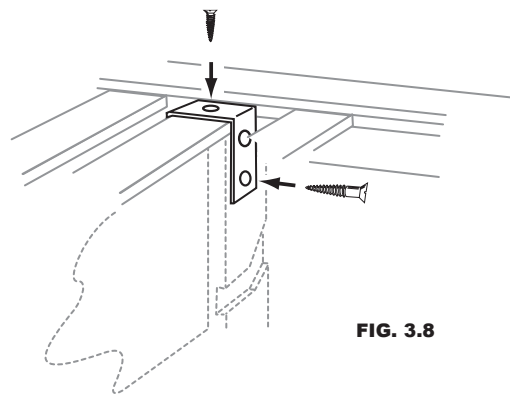

FIG. 3.8

Étape 5 – Position & assemblage des tablettes secondaires



1. En utilisant les mesures de hauteur pour les tablettes INFÉRIEURES (D) sur le calque, mesurer à partir de la tablette supérieure et marquer tous les emplacements des tablettes inférieures sur la paroi arrière du placard (Fig. 4.0).
2. Tracer une ligne de niveau de la même longueur que la tablette pour toutes les tablettes INFÉRIEURES (D) sur la paroi arrière du placard (Fig. 4.1).

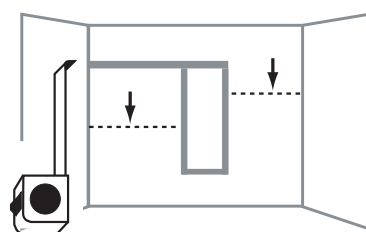

FIG. 4.0

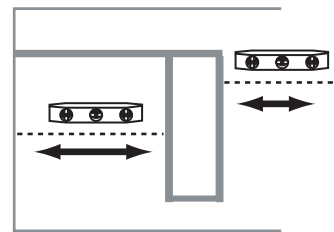

FIG. 4.1

3. Repérer les poteaux muraux et marquer leur position sur les traits.
4. En utilisant les mesures de longueur pour les tablettes INFÉRIEURES (D) prises de votre configuration sélectionnée (se reporter au schéma de configuration sélectionnée), mesurer et couper la longueur si nécessaire. (Voir la Fig. 1.2 pour l'emplacement de coupe recommandé).

REMARQUE : Pour assurer la solidité et la stabilité de l'étagère, il est recommandé d'installer les crochets dans les poteaux muraux (habituellement à 40 cm de centre à centre).

5. Les crochets en L sont placés à l'emplacement de chaque extrémité de tablette et de chaque poteau mural entre (habituellement à 40 cm de centre à centre). S'il n'y a pas de poteau mural, utiliser les dispositifs d'ancrage en plastique fournis.
6. Centrer le trou de vis supérieur sur le crochet en L avec le trait de niveau sur le mur et fixer les crochets en L au mur avec des vis n° 8 de 1-1/2 pouces (Fig. 4.2).
7. Placer la tablette INFÉRIEURE (D) sur les crochets en L et positionner l'équerre de tablette sur les extrémités avant de la tablette (Fig. 4.3).

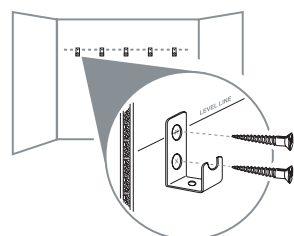

FIG. 4.2

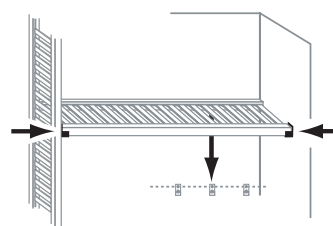

FIG. 4.3

Note: configurations can be reversed for Right hand or left hand double hang

10' CONFIGURATION B

B CONFIGURACIÓN DE 3.05 M

B CONFIGURATION DE 3 M

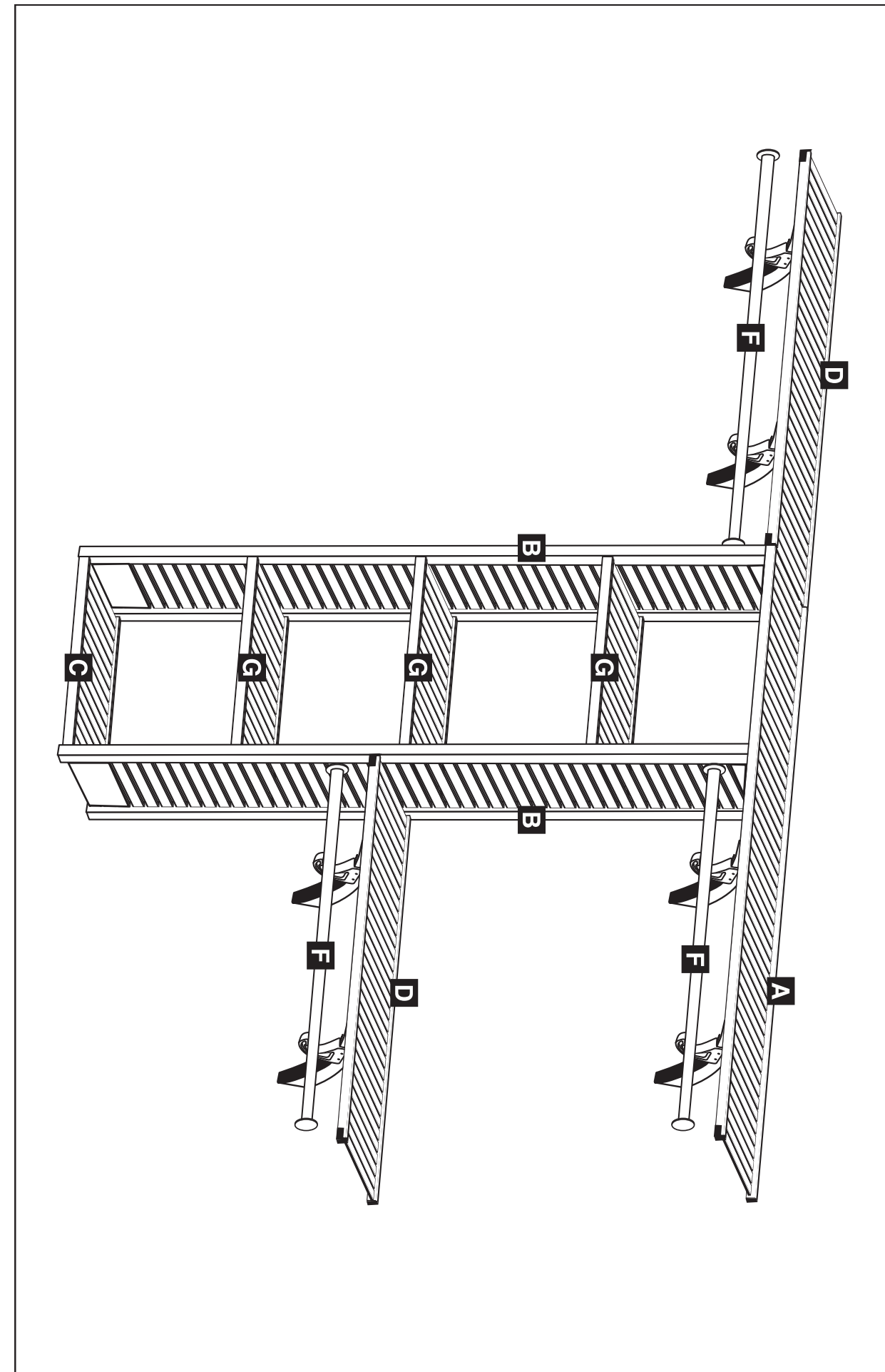

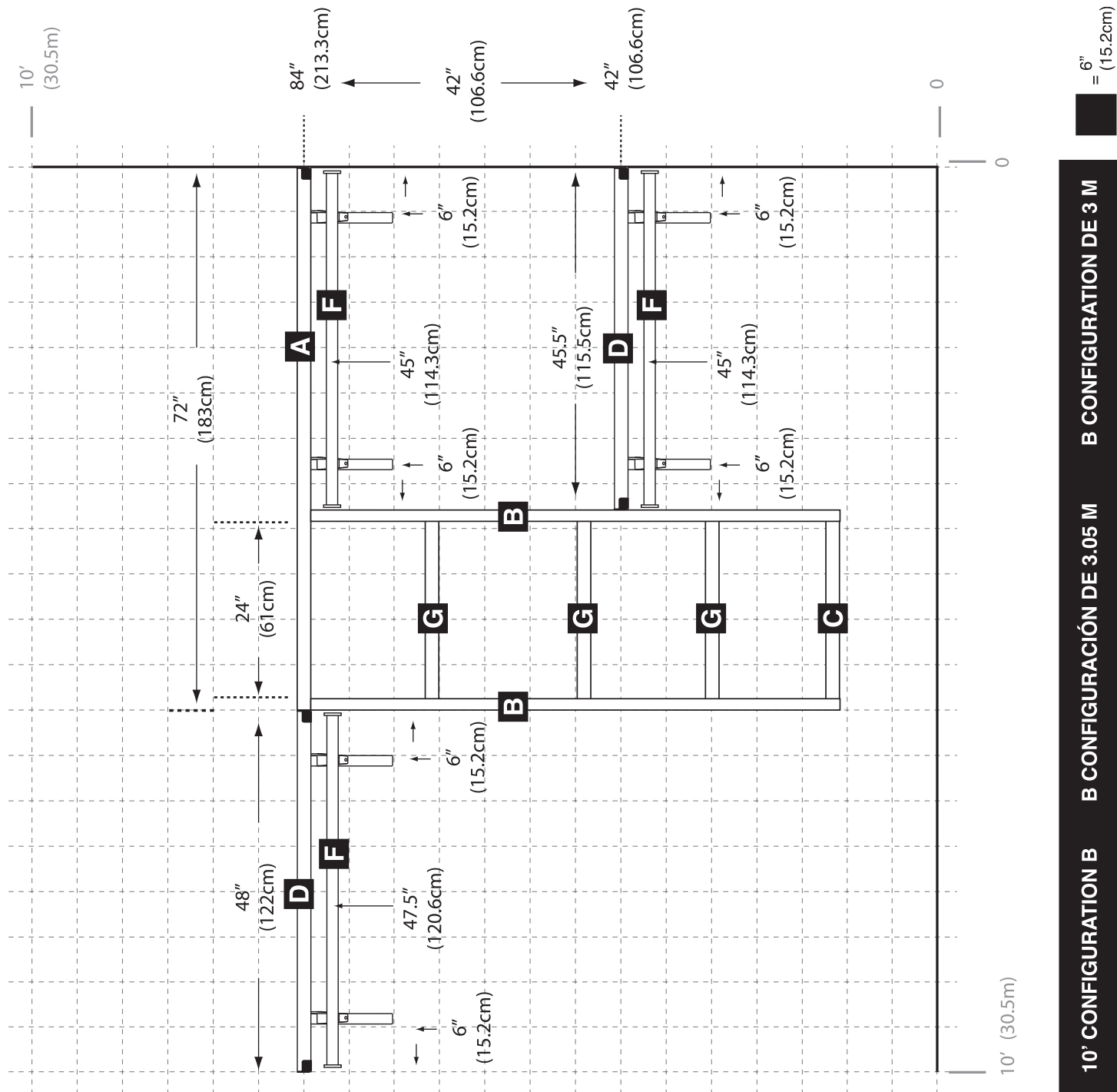

10' CONFIGURATION B

B CONFIGURACIÓN DE 3.05 M

B CONFIGURATION DE 3 M

6" = (15.2cm)

8. Mettre la tablette à niveau (de l'avant vers l'arrière - Fig. 4.4)
9. Tracer une ligne de niveau sur le mur et les montants au bas et à côté de l'équerre (Fig. 4.5).

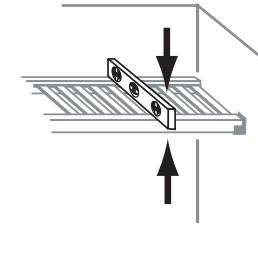

FIG. 4.4

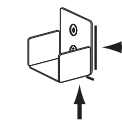

FIG. 4.5

10. Enlever la tablette et placer l'équerre sur les traits pour marquer l'emplacement des trous de vis. Fixer les équerres avec des vis n° 8 de 1-1/2 pouce sur le mur et n° 6 de 3/4 pouce pour les montants. (Fig. 4.6). S'il n'y a pas de poteau mural, utiliser les dispositifs d'ancrage en plastique fournis.
11. Placer la tablette sur les crochets en L et l'équerre de tablette.
12. Fixer la tablette aux crochets en L avec des vis n° 4 de 3/4 pouce (Fig. 4.7).

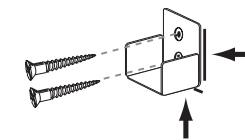

FIG. 4.6

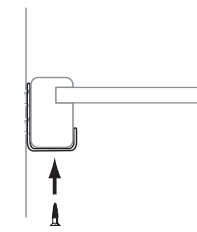

FIG. 4.7

Étape 6 – Assemblage des Crochets en J



1. Mesurer 7,5 cm vers l'arrière à partir du devant de la marque de l'emplacement de l'équerre angulaire sur le côté de l'équerre angulaire (Fig. 5.0).
2. Placer les crochets en J sur l'équerre angulaire, alignant l'avant de celle-ci sur l'emplacement marqué.
3. Fixer les crochets en J avec les vis n

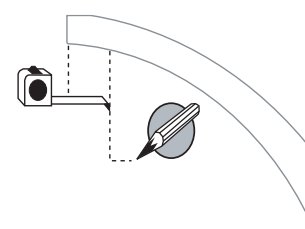

FIG. 5.0

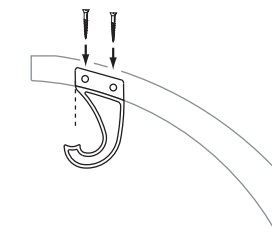

FIG. 5.1

Étape 7 – Assemblage de l'équerre angulaire



1. Sélectionner les équerres angulaires. Les placer à 15 cm de l'extrémité des tablettes. (
2. Placer l'équerre angulaire bien contre le dessous de la tablette et le mur arrière. Marquer l'emplacement du trou et faites un trait au bas de l'équerre angulaire contre le mur (Fig. 6.0).
3. Installer les équerres angulaires avec des vis n pas de poteau mural, utiliser les dispositifs d'ancrage en plastique fournis

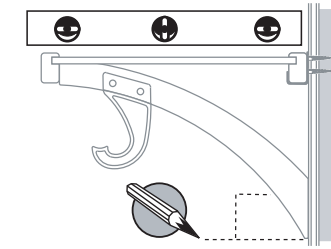

FIG. 6.0

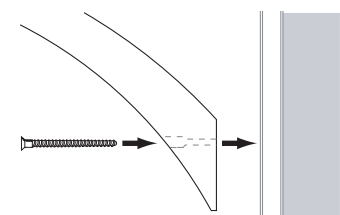

FIG. 6.1

Étape 8 – Assemblage de la barre de penderie



1. En utilisant les mesures de longueur pour les barres de penderie (F) prises de votre configuration sélectionnée (se reporter au schéma de configuration sélectionnée), mesurer et couper la longueur si nécessaire.
2. Sélectionner les capuchons d'extrémité de barre de penderie et visser l'écrou dans l'extrémité de barre. (Fig. 7.0)
3. Insérer l'extrémité de barre avec l'écrou dans la barre de penderie.
4. Visser et serrer l'extrémité de barre sur la barre de penderie.
5. Mettre la barre de penderie en place.
6. Attacher la barre de penderie aux crochets en J avec des vis autopercusées n° 6 de 1 1/4pouces. (Fig. 7.1)

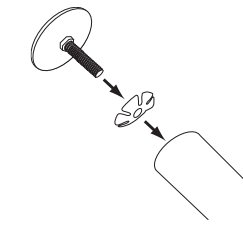

FIG. 7.0

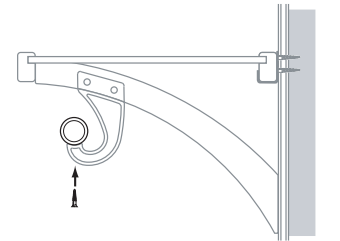

FIG. 7.1

Étape 9 – Assemblage de l'étagère Tour

1. Insérer les supports à leur place sur les tablettes (G). (Fig. 8.0)
2. Pour les tablettes (G) obtenues des longueurs coupées, utiliser les conseils de perçage inclus. (Voir les conseils de perçage des trous situés sur la page des pièces.)
4. Insérer les supports dans les trous.
3. Placer les tablettes (G) aux endroits voulus dans l'étagère Tour. (Fig. 8.1)

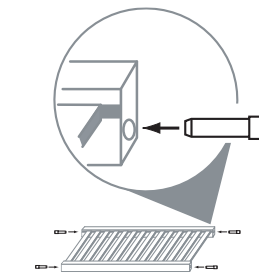

FIG. 8.0

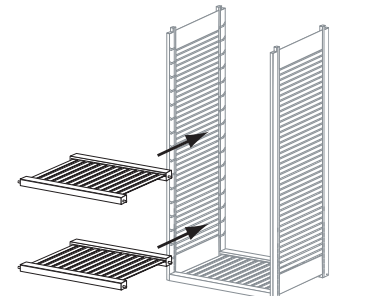
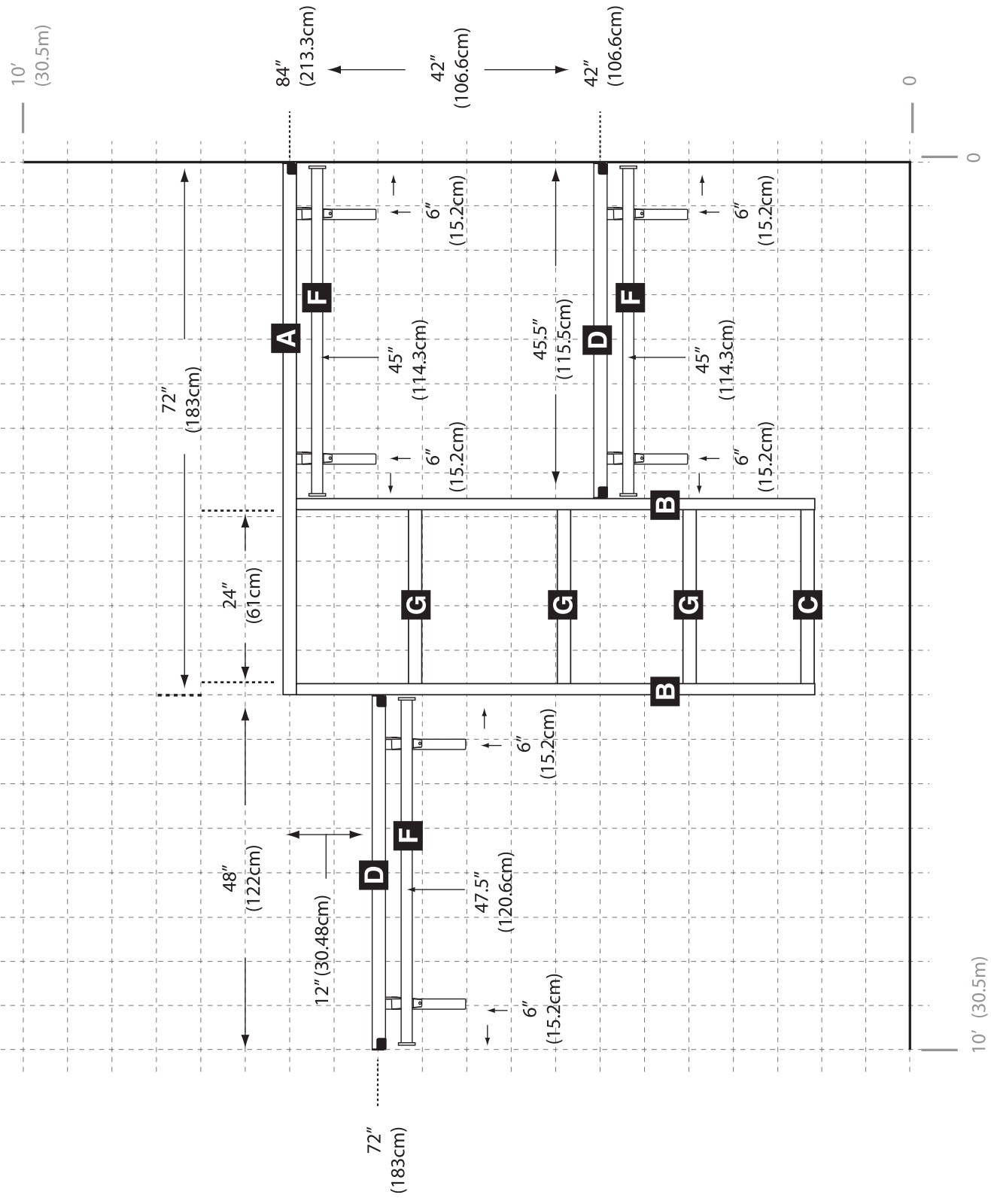

FIG. 8.1

Étape 10 – Finitions

1. Insérer les capuchons d'équerre angulaire dans les trous de vis et utiliser la peinture fournie pour retoucher les égratignures éventuelles résultant de l'installation.



10' CONFIGURATION A A CONFIGURACIÓN DE 3.05 M A CONFIGURATION DE 3 M

6" = 15.2cm

10' CONFIGURATION A A CONFIGURACIÓN DE 3.05 M A CONFIGURATION DE 3 M

Note: configurations can be reversed for Right hand or left hand double hang

